



Số: 60./BG-TBNL

CÔNG TY CP PHỤ TÙNG MÁY SỐ 1

Đường 3/2, tổ 10, P. Mỏ Chè, TP Sông Công, tỉnh Thái Nguyên, Việt Nam
Điện thoại: 0208 3862 483 · Fax: 0208 3862 316

Ngày 12 tháng 12 năm 2024

THƯ MỜI BÁO GIÁ

Kính gửi: Các Công Ty

Địa chỉ:

Điện thoại:..... fax:.....

Công ty Cổ phần Phụ tùng máy số 1 (Futu1) chuẩn bị triển khai hạng mục: Nhà vệ sinh bộ phận Tay biên Càng gạt phân xưởng Rèn. Công ty Cổ phần Phụ tùng máy số 1 xin mời quý Công ty báo giá công việc theo yêu cầu sau:

1. Phạm vi, nội dung công việc như sau (chi tiết theo phụ lục):
2. Yêu cầu kỹ thuật: Theo bản vẽ thiết kế.
3. Biện pháp thi công đảm bảo an toàn lao động, môi trường, PCCC, sức khỏe nghề nghiệp và đáp ứng được tiến độ thi công.
 - Trình bày biện pháp thi công khả thi theo các nội dung trong bản vẽ thiết kế.
 - Trình bày biện pháp để đảm bảo an toàn lao động, vệ sinh môi trường, PCCC và an toàn sức khỏe nghề nghiệp khi thi công hạng mục trên tại Futu1.
4. Thời gian thực hiện hợp đồng là: 50 ngày, trong đó thời gian thi công sửa chữa là 40 ngày.
5. Thời hạn nộp hồ sơ báo giá: Trước 8 giờ 30 ngày 18 tháng 12 năm 2024, tại Phòng Thiết bị- Năng lượng, Công ty Cổ phần Phụ tùng máy số 1 hoặc Scan hồ sơ báo giá (đã được ký, đóng dấu) gửi qua địa chỉ Email dưới đây nguyenductha@futu1.com.vn.
6. Yêu cầu nội dung về đơn giá và hồ sơ báo giá:
 - Đơn giá của mỗi phần việc là đơn giá cố định bao gồm toàn bộ vật tư, nhân công, máy thi công, biện pháp thi công để hoàn thành công việc và thuế, phí (nếu có).
 - Hồ sơ báo giá không có xác nhận, không ký đóng dấu sẽ không được xem xét, đánh giá.
 - Hồ sơ báo giá của đơn vị được đánh giá là đạt khi đáp ứng các yêu cầu trên, có giá thấp nhất và không vượt giá dự toán (giá dự toán làm tròn 208.180.000 đồng)./.

Ghi chú: Thư mời này có giá trị qua fax, email.

ĐT liên hệ: 0976100387 - Mr Minh

CÔNG TY CỔ PHẦN PHỤ TÙNG MÁY SỐ 1



KT. GIÁM ĐỐC
PHÓ GIÁM ĐỐC
Vũ Duy Hải

Phụ lục
PHẠM VI, NỘI DUNG CÔNG VIỆC MỜI BÁO GIÁ

(Kèm theo Thư mời báo giá ngày 12 tháng 12 năm 2024

về việc triển khai hạng mục: Nhà vệ sinh bộ phận Tay biên Cảng gạt phân xưởng Rèn

STT	NỘI DUNG CÔNG VIỆC	ĐƠN VỊ TÍNH	KHỐI LƯỢNG
1	Cất nền bê tông chiều sâu ≥ 10 cm	m	132,700
2	Phá dỡ bê tông nền, đào đất cấp 3	m ³	42,984
3	Vận chuyển phế thải xây dựng ra ngoài Công ty, phạm vi ≥ 1000 m	m ³	33,701
4	Gia công, lắp đặt cốt thép tấm đan, giằng tường	Tấn	0,095
5	Gia công, lắp dựng, tháo dỡ cốp pha tấm đan, giằng tường	m ²	22,352
6	Đắp lớp cát nền đảm bảo độ chặt	m ³	14,990
7	Đắp đất hoàn trả mặt bằng	m ³	9,283
8	Đổ bê tông mác M250, đá 1x2, gồm cả xoa nhẵn bề mặt	m ³	9,091
9	Xây tường gạch chỉ vữa XM mác M75	m ³	12,935
10	Trát tường gạch chỉ vữa XM mác M75, dày 1,5cm	m ²	98,703
11	Lắp đặt tấm đan bê tông đúc sẵn trọng lượng ≥ 100 kg. KT: 1,95m x 0,52m x 0,08m	Cấu kiện	6,000
12	Lắp đặt tấm đan bê tông đúc sẵn trọng lượng ≤ 100 kg. KT: 0,95m x 0,52m x 0,08m	Cấu kiện	2,000
13	Lát nền nhà vệ sinh bằng gạch men nhám 300x300 màu tối, vữa XM mác M75	m ²	34,108
14	Ốp tường nhà vệ sinh bằng gạch men 600x300 màu sáng, vữa XM mác M75	m ²	49,636
15	Gia công, lắp đặt cửa đi cánh mở khung nhôm hệ 55 màu nâu, bung kính dán dày 6,38mm + nhôm lá	m ²	1,760
16	Gia công, lắp đặt vách ngăn Compact HPL dày 12mm, gồm cả phụ kiện inox sus 304	m ²	21,720
17	Sơn tường trong nhà 1 lớp lót 2 lớp sơn màu vàng sáng	m ²	52,255
18	Lắp đặt đường ống thoát nước uPVC D48 C1 bằng pp măng sông	m	11,000
19	Lắp đặt đường ống thoát nước uPVC D60 C1 bằng pp măng sông	m	12,000
20	Lắp đặt đường ống thoát nước uPVC D90 C1 bằng pp măng sông	m	100,000
21	Lắp đặt đường ống thoát nước uPVC D110 C1 bằng pp măng sông	m	8,000
22	Lắp đặt cút nhựa PVC D48 bằng pp măng sông	Cái	5,000

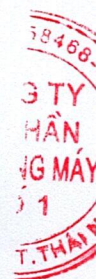

23	Lắp đặt cút nhựa PVC D60 bằng pp măng sông	Cái	6,000
24	Lắp đặt cút, chéch nhựa PVC D90 bằng pp măng sông	Cái	15,000
25	Lắp đặt cút, chéch nhựa PVC D110 bằng pp măng sông	Cái	11,000
26	Lắp đặt T nhựa PVC D60 bằng pp măng sông	Cái	2,000
27	Lắp đặt T nhựa PVC D90, T thu nhựa PVC D90/48 bằng pp măng sông	Cái	6,000
28	Lắp đặt Y nhựa PVC D90 bằng pp măng sông	Cái	3,000
29	Lắp đặt Y, T nhựa PVC D110 bằng pp măng sông	Cái	3,000
30	Lắp đặt phễu thoát sàn bằng inox D100	Cái	4,000
31	Lắp đặt đường ống cấp nước PPR D25 - PN10 bằng pp hàn	m	33,000
32	Lắp đặt cút ren trong PPR D25 - 1/2 bằng pp hàn	Cái	6,000
33	Lắp đặt đầu ren trong nhựa PPR D25 - 1/2 bằng pp hàn	Cái	5,000
34	Lắp đặt cút nhựa PPR D25 bằng pp hàn	Cái	10,000
35	Lắp đặt T nhựa PPR D25 bằng pp hàn	Cái	11,000
36	Lắp đặt van nhựa PPR D25 bằng pp hàn	Cái	1,000
37	Lắp đặt vòi rửa tay gạt đồng D15	Cái	2,000
38	Lắp đặt tiểu nam loại nút nhấn, tự xả	Bộ	3,000
39	Lắp đặt xí bệt loại nắp êm gồm cả vòi xịt	Bộ	4,000
40	Lắp đặt chậu rửa loại 1 vòi gồm cả xi phong	Bộ	1,000
41	Lắp đặt lô giấy inox 201 công nghiệp	Cái	4,000
42	Lắp đặt chậu rửa inox 201 gồm 3 vòi đồng + xi phong, KT: 2000x500x800mm	Bộ	1,000

Ghi chú:

1 - Khối lượng trên được đo bóc theo bản vẽ, Đơn vị báo giá có thể tính toán lại, nếu phát hiện sai lệch yêu cầu chào bổ sung một bản riêng để Chủ đầu tư xem xét.

2 - Vật tư chính của Đơn vị báo giá phải đáp ứng yêu cầu sau:

+ Xi măng PCB30 La Hiên hoặc tương đương.

+ Vách ngăn Compast HPL loại 1 (gồm cả phụ kiện inox sus 304).

+ Thiết bị vệ sinh:

Bệ tiểu treo Caesar U0230 + nút nhấn Caesar BF410 hoặc tương đương.

Bàn cầu Caesar CT1338 hoặc tương đương.

Lavabo treo Caesar L2220 hoặc tương đương.

+ Gạch men Công ty cổ phần tập đoàn đầu tư Grand home hoặc tương đương.

+ Ống nhựa uPVC, PPR Tiên Phong hoặc tương đương.

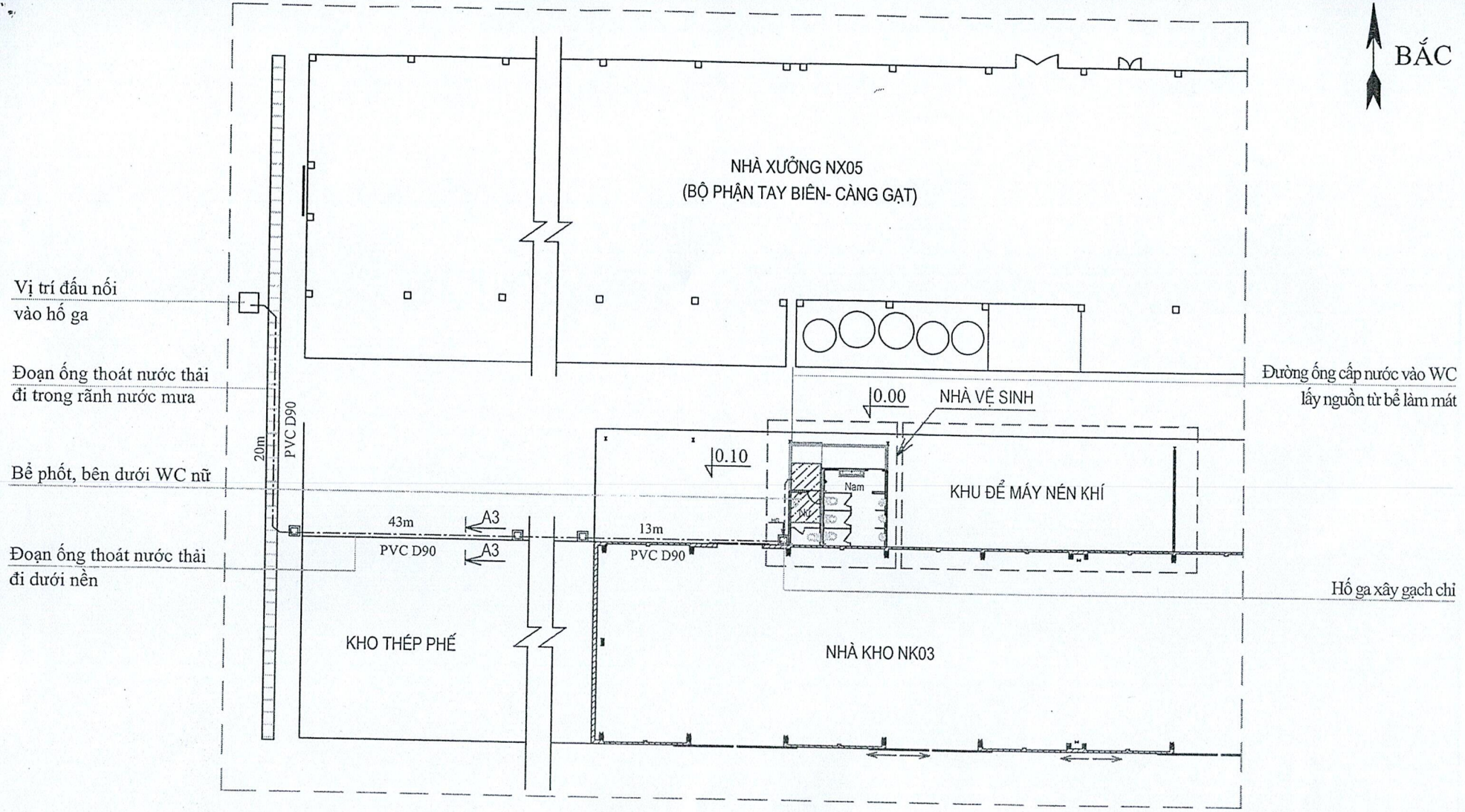

GHI CHÚ:

- Khu vệ sinh xây mới giáp khu để máy nén khí.
- Bể phốt xây bên dưới WC nữ
- Đường cấp nước lấy nguồn từ bể làm mát đi âm qua đường.
- Đường thoát nước đi âm nền, trong rãnh thoát về hồ ga phía Tây.
- Cos 0.00 là cos nền đường giáp khu WC nữ.
- Khi thi công tham khảo kích thước thực tế

				NHÀ VỆ SINH BỘ PHẬN TBCG - PX RÈN		
				MẶT BẰNG TỔNG THỂ		KT: 01
				SỐ LƯỢNG	KH LƯỢNG	TỈ LỆ
				TỜ SỐ:	TỔNG SỐ TỜ:	

01	i	▲	
TT	SỬA ĐỔI/HƯỚNG DẪN SỬA XÁC NHẬN		
LẦN BH	TÊN KÝ NGÀY		
LẬP	CỘNG HÒA XÃ HỘI CHỦ NGHĨA VIỆT NAM		
K.SOÁT	THÀNH PHỐ HỒ CHÍ MINH		
XÁC NHẬN	SỐ 1		
DUYỆT	CÔNG TY CỔ PHẦN		

MẶT BẰNG WC

Bờ gạch chi

Bê tông đổ hoàn trả mặt
bằng. KT: 5 x 0,6 x 0,1m

Bể phốt âm nền
bên dưới WC nữ

Tường xây gạch chi WC
xây mới

Vách Compact HPL
đầy 12mm + phụ kiện inox 304

Hố ga

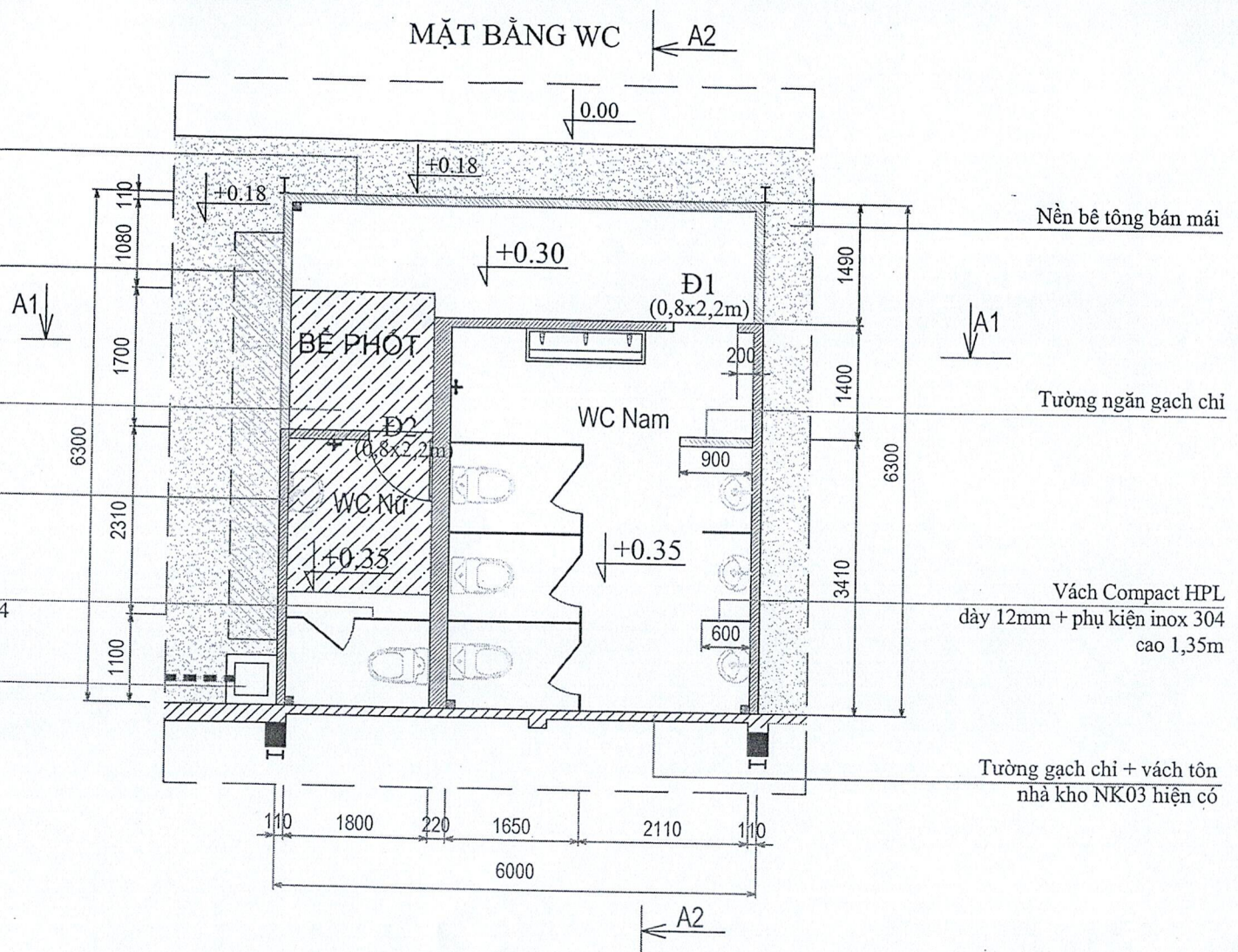

YÊU CẦU KỸ THUẬT:

- Cắt, phá dỡ nền bê tông và đào đất cấp 3 thi công bể phốt, móng.
- Móng, tường xây gạch chi trát vữa XM mác M75 dày 1,5cm.
- Bên trong nhà ốp gạch men 600x300 cao 2,2m, tường còn lại sơn 2 lớp màu trắng.
- Tường giáp Kho tẩy nhám ốp gạch men 600x300 màu sáng.
- Phế thải xây dựng vận chuyển ra ngoài công trình phạm vi >1000m.
- Khi thi công tham khảo kích thước thực tế.

				NHÀ VỆ SINH BỘ PHẬN TBCG - PX RÈN			
				MẶT BẰNG XÂY DỰNG		KT: 02	
						SỐ LƯỢNG	KH LƯỢNG
01	i	▲					
TT	SỬA ĐỒ	NGƯỜI SỬA XÁC NHẬN					
LẦN BH	ĐẾN	KỶ C	NGÀY				
LẬP							
K.SOÁT							
XÁC NHẬN							
DUYỆT							
						TỜ SỐ: TỔNG SỐ TỜ:	
						C.TY CP PHỤ TÙNG MÁY SỐ 1	

MẶT BẰNG WC ← A2

- (Nh) - Gạch men nhám 300x300 màu tối
 - Lớp cát đắp dày 7cm
 - Bê tông nền hiện trạng.

Bờ gạch chỉ trát vữa xung quanh và sơn 2 lớp

Cửa đi nhôm kính, KT: 2,2m x 0,8m

Tường gạch chỉ ốp gạch trong nhà cao 2m

Nền lát gạch men nhám 300x300 màu tối

Hố ga

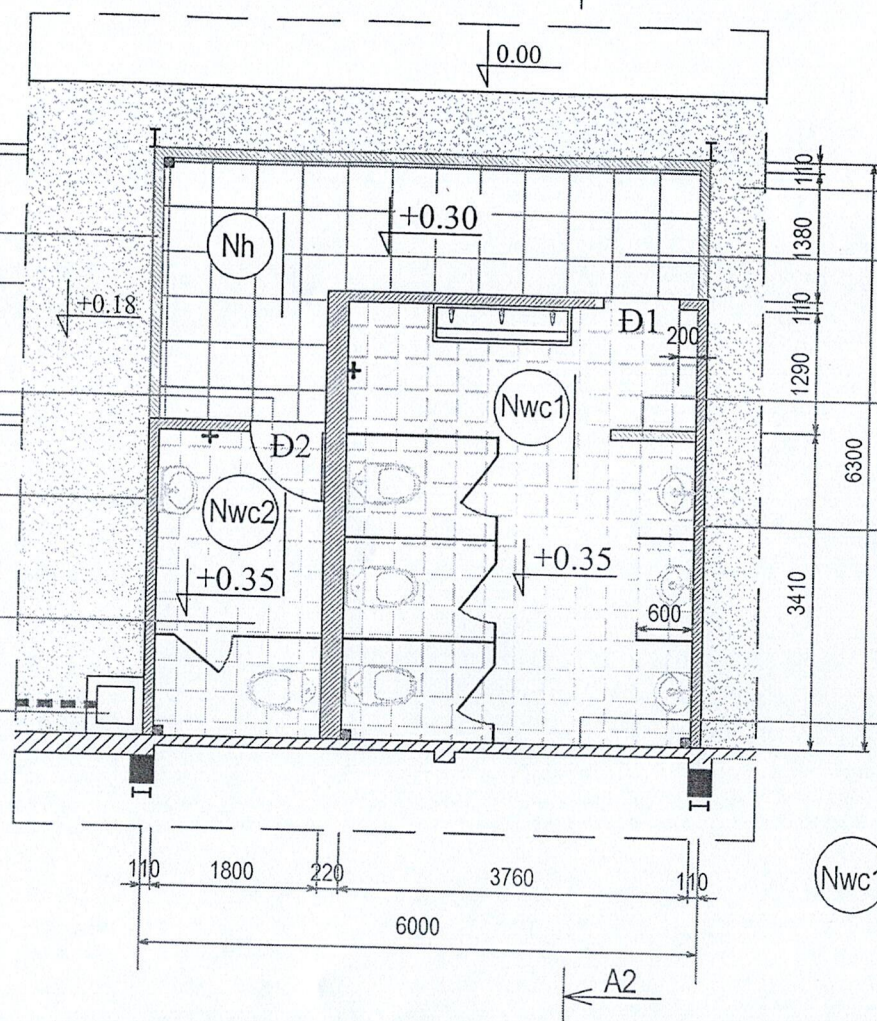

Nền bê tông bán mái

Nền hè lát gạch men nhám 300x300 màu tối

Tường ngăn gạch chỉ ốp gạch xung quanh

Tường gạch chỉ ốp gạch trong nhà cao 2m

Tường gạch chỉ + vách tôn ốp gạch phần tường xây

- (Nwc2) - Gạch men nhám 300x300 màu tối
 - Lớp cát đắp dày 9cm
 - Tấm đan bê tông bề phốt

- (Nwc1) - Gạch men nhám 300x300 màu tối
 - Lớp cát đắp dày 12cm
 - Bê tông nền hiện trạng

YÊU CẦU KỸ THUẬT:

- Cắt, phá dỡ nền bê tông và đào đất cấp 3 thi công bề phốt, móng.
- Móng, tường xây gạch chỉ trát vữa XM mác M75 dày 1,5cm.
- Bên trong nhà ốp gạch men 600x300 cao 2,2m, tường còn lại sơn 2 lớp màu trắng.
- Nền trong ngoài và bên ngoài lát gạch men 300x300 nhám màu tối.
- Cửa đi Đ2 khung nhôm hệ 55 màu nâu, bung kính dán 6,38mm+ nhôm lá.
- Vách ngăn Compact HPL dày 12mm, gồm cả phụ kiện inox sus 304.
- Khi thi công tham khảo kích thước thực tế.

				NHÀ VỆ SINH BỘ PHẬN TBCG - PX RÈN		
				MẶT BẰNG ỐP, LÁT NỀN		
				KT: 03		
				SỐ LƯỢNG	KH LƯỢNG	TỈ LỆ
				TỜ SỐ:	TỔNG SỐ TỜ:	
				C.TY CP PHỤ TÙNG MÁY SỐ 1		

01	i	▲	
TT	SỬA ĐỔI		
LẦN BH:	...	TÊN CÔNG TY	NGÀY
LẬP		CƠ PHÁP	
K.SOÁT		PHỤ TÙNG MÁY SỐ 1	
XÁC NHẬN			
DUYỆT			

MẶT CẮT A1-A1

Vách tôn nhà kho

M4

Giăng tường BTCT

Vách Compact HPL
dày 12mm cao 2m

750
900
2800

Tường ngăn nhà vệ sinh
ốp gạch men cao 2m

Tường gạch nhà kho
ốp gạch men 1,1m

+0.18

+0.35

+0.30

Nền đất tự nhiên

Tường gạch chỉ
ốp gạch men trong nhà

Cửa đi nhôm kính

Tường ngăn gạch chỉ
ốp gạch men trong nhà

Bê phốt âm nền

M2

M1

110 900 1210 1650 220 1690 220
6000

YÊU CẦU KỸ THUẬT:

- Móng, tường xây gạch chỉ trát vữa XM mác M75 dày 1,5cm.
- Bên trong nhà ốp gạch men 600x300 màu sáng, tường còn lại sơn 2 lớp màu trắng.
- Giăng đỉnh tường bê tông mác M250 đá 1x2, cốt thép D10, đai D6
- Vị trí tường ngăn giáp bê phốt được xây nối tiếp từ tường thành bê phốt lên.
- Vách ngăn Compact HPL dày 12mm, gồm cả phụ kiện inox sus 304.
- Khi thi công tham khảo kích thước thực tế.

				NHÀ VỆ SINH BỘ PHẬN TBCG - PX RÈN		
				KT: 04		
				MẶT CẮT A1-A1		
				SỐ LƯỢNG	KH LƯỢNG	TỈ LỆ
				TỜ SỐ:	TỔNG SỐ TỜ:	
				C.TY CP PHỤ TÙNG MÁY SỐ 1		

01	i	△	
TT	SỬA ĐỔI	NGƯỜI SỬA XÁC THỰC	
LẦN BH			NGÀY
LẬP			11/24
K.SOÁT			
XÁC NHẬN			
DUYỆT			

MẶT CẮT A2-A2

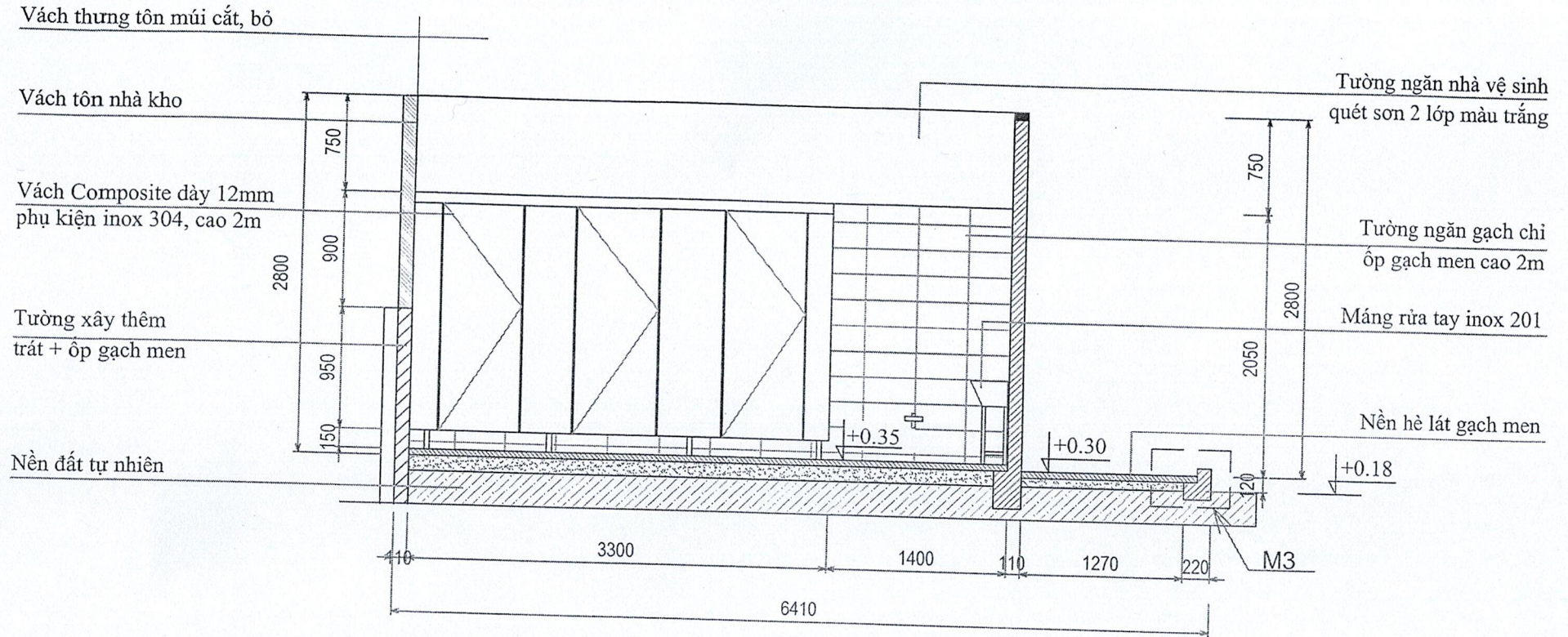

YÊU CẦU KỸ THUẬT:

- Móng, tường xây gạch chỉ trát vữa XM mác M75 dày 1,5cm.
- Bên trong nhà ốp gạch men 600x300 màu sáng, tường còn lại sơn 2 lớp màu trắng.
- Giằng đỉnh tường bê tông mác M250 đá 1x2, cốt thép D10, đai D6
- Tường giáp Kho tây nhám ốp gạch men 600x300 màu sáng.
- Vách ngăn Compact HPL dày 12mm, gồm cả phụ kiện inox sus 304.
- Khi thi công tham khảo kích thước thực tế.

NHÀ VỆ SINH BỘ PHẬN TBCG - PX RÈN			
01	i		KT: 05
TT	SỬA ĐÓNG	NGƯỜI SỬA	TÊN KÝ
LẦN BH:	TÊN KÝ	NGÀY	SỐ LƯỢNG
LẬP	TÊN KÝ	NGÀY	KH LƯỢNG
K.SOÁT	TÊN KÝ	NGÀY	TỈ LỆ
XÁC NHẬN	TÊN KÝ	NGÀY	TỜ SỐ:
DUYỆT	TÊN KÝ	NGÀY	TỔNG SỐ TỜ:
MẶT CẮT A2-A2			C.TY CP PHỤ TÙNG MÁY SỐ 1

Trích M2

SL: 13m

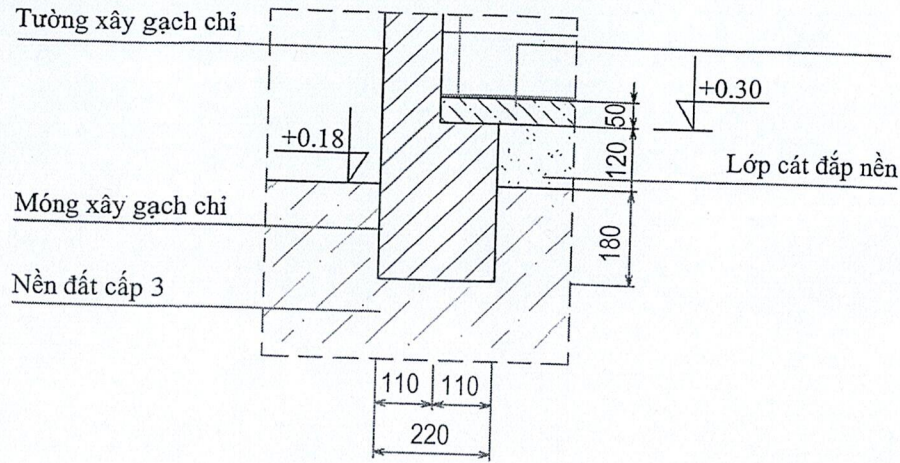

Trích M1

SL: 3,4m (1,4m)

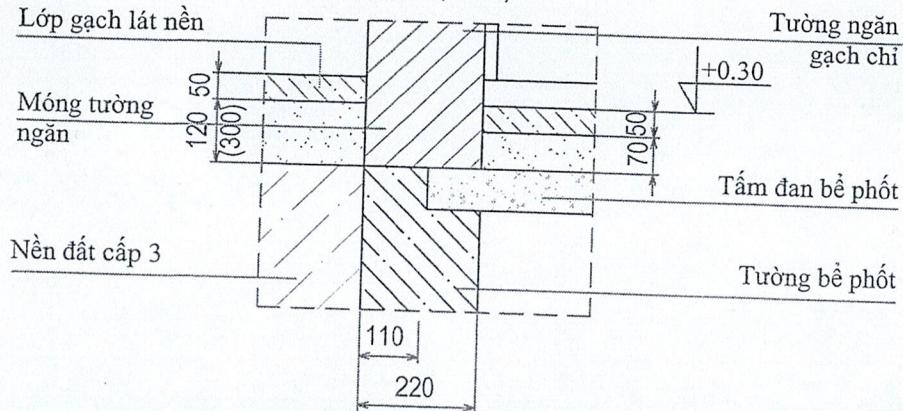

Trích M3

SL: 10m

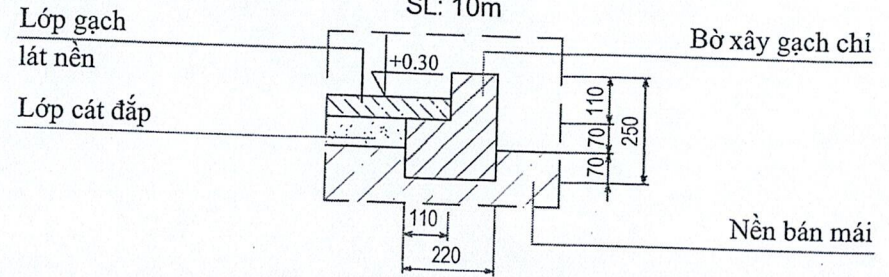

Trích M4 giằng 220

(giằng 110)

SL: 4,8m (17m)

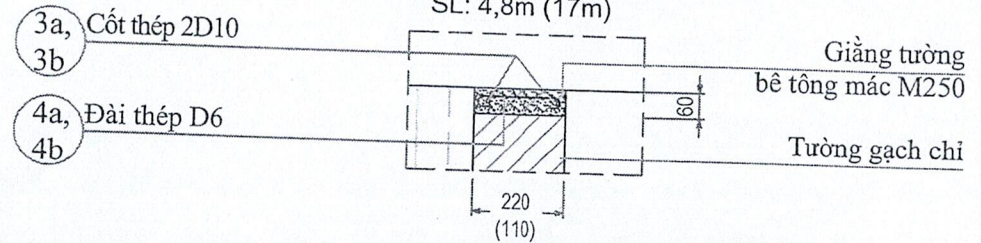

MẶT CẮT A3-A3

SL: 58m

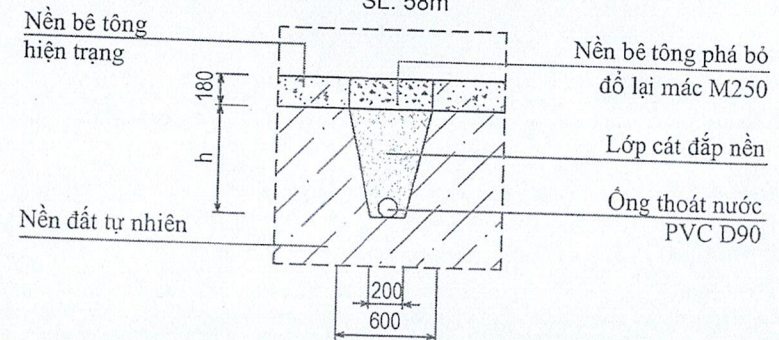

YÊU CẦU KỸ THUẬT:

- Cắt, phá nền bê tông và đào đất cấp 3 thi công móng, rãnh.
- Tường xây gạch chi, trát vữa XM mác M75, dày 1,5cm.
- Sau khi lắp đặt ống thoát nước, đắp lớp cát nền đổ lại bê tông hoàn trả mặt bằng.
- h là chiều sâu của rãnh đặt ống thoát nước, h sâu trung bình là 50cm.
- Đường thoát nước lắp đặt đảm bảo độ dốc ra hố ga giáp đường.
- Kích thước trong (.) là kích thước đào, xây móng tường dày 22cm.

NHÀ VỆ SINH BỘ PHẬN TBCG - PX RÈN			
01	i	△	
TT	SỬA ĐỔI	NGƯỜI SỬA XÁC NHẬN	
LẦN BH: ..	TÊN: ..	KÝ	NGÀY
LẬP			
K.SOÁT			
XÁC NHẬN			
DUYỆT			
CHI TIẾT MẶT CẮT MÓNG		KT: 06	
		SỐ LƯỢNG	KH LƯỢNG
		TỶ LỆ	
		TỜ SỐ:	TỔNG SỐ TỜ:

MẶT BẰNG
BỂ PHỐT

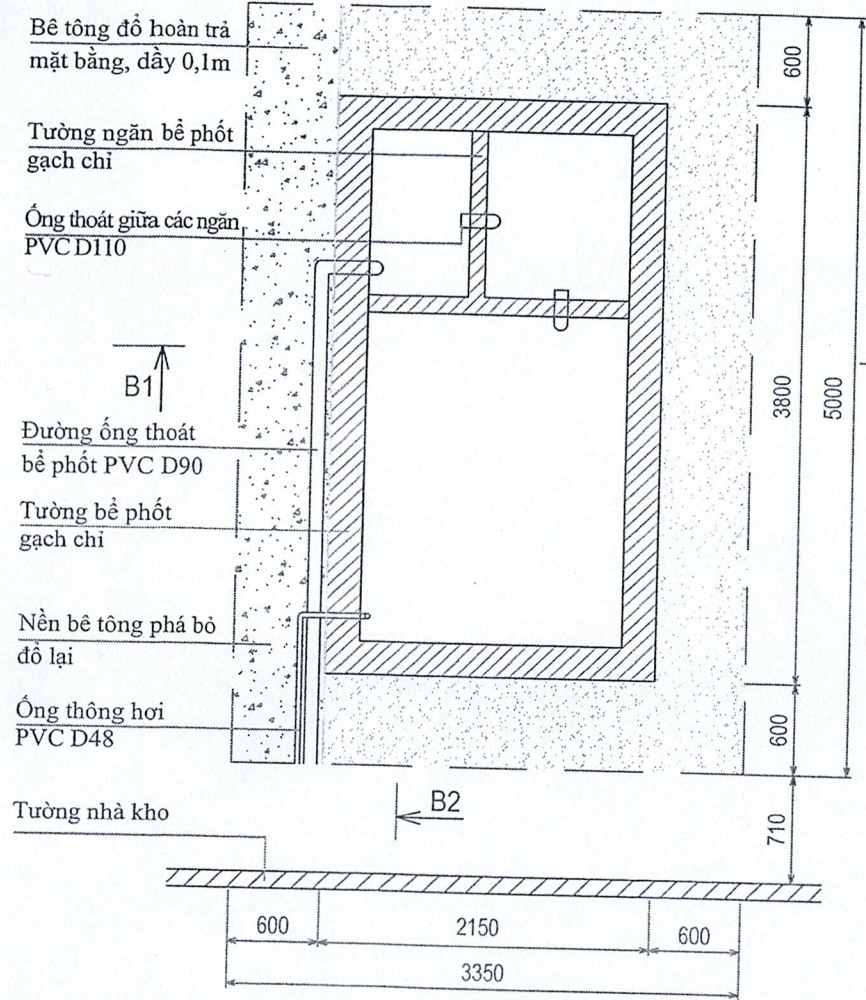

MẶT CẮT B2-B2

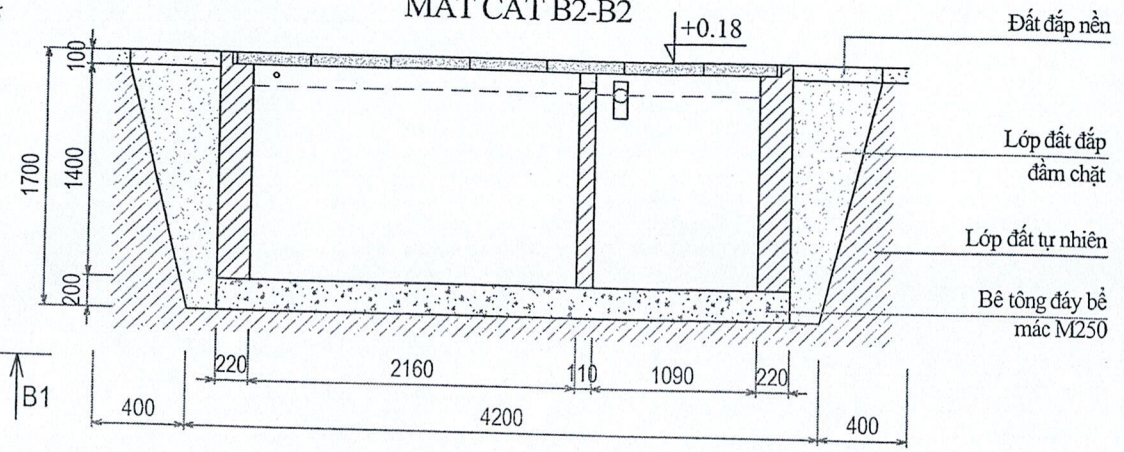

MẶT CẮT B1-B1

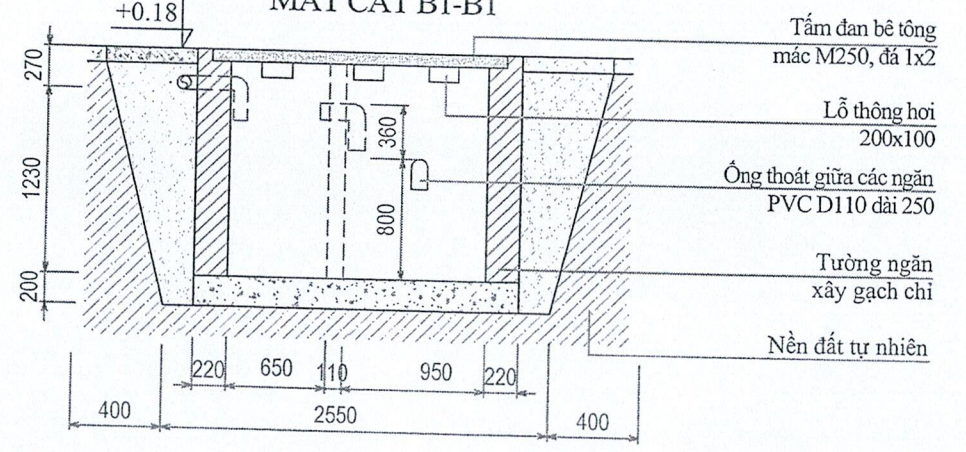

YÊU CẦU KỸ THUẬT:

- Cắt phá dỡ nền bê tông và đào đất cấp 3.
- Tường xây gạch chỉ, trát vữa XM mức M75 xung quanh dày 1,5cm có đánh màu bên trong.
- Đắp đất hoàn trả mặt bằng quanh bể phốt sau khi thi công.
- Phê liệu xây dựng vận chuyển ra ngoài công trình phạm vi >1000m.
- Khi thi công tham khảo kích thước thực tế.

				NHÀ VỆ SINH BỘ PHẬN TBCG - PX RÈN		
				KT: 07		
				CHI TIẾT BỂ PHỐT		
		SỐ LƯỢNG		KH LƯỢNG		TỈ LỆ
		TỜ SỐ :		TỔNG SỐ TỜ :		
				C.TY CP PHỤ TÙNG MÁY SỐ 1		

01 i A

TT SỬA ĐỔI NGƯỜI SỬ DỤNG XÁC NHẬN

LẦN BH: ... TÊN ĐỒ PHẪN NGÀY

LẬP PHỤ TÙNG MÁY SỐ 1

K.SOÁT

XÁC NHẬN

DUYỆT

Stamp: PHỤ TÙNG MÁY SỐ 1, 4000358466, 2100

TẤM ĐAN BỂ PHỐT

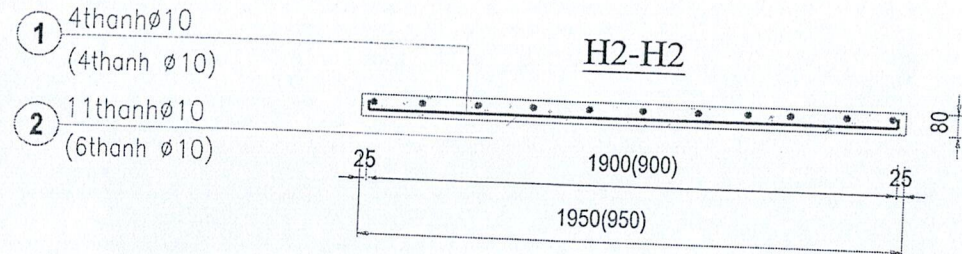
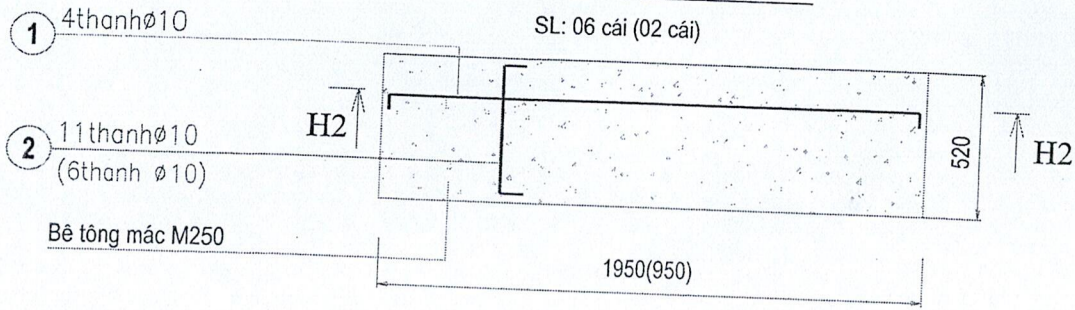

HỔ GA HG

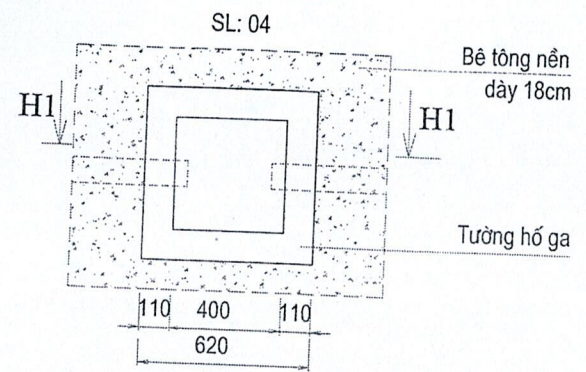

H1-H1

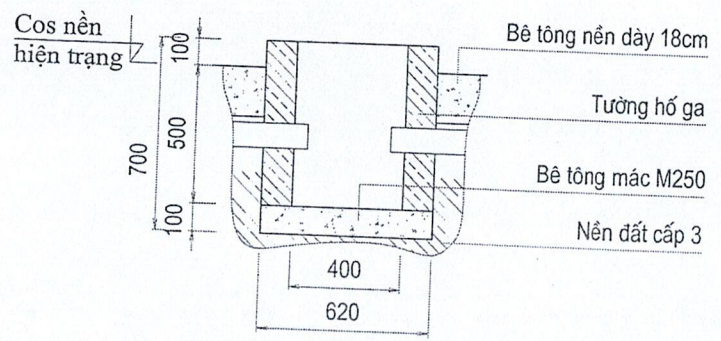

YÊU CẦU KỸ THUẬT:

- Cất nền bê tông, phá dỡ bê tông và đào đất cấp 3.
- Tường hố ga gạch chỉ, trát vữa XM mác M75, dày 1,5cm.
- Bê tông tấm đan mác M250 đá 1x2, cốt thép vằn D10.
- Khi lắp đặt và lát nền, tấm đan dài 950 phải tách riêng để tháo dỡ khi cần, nhưng vẫn đảm bảo kín khít, chắc chắn.
- Khi thi công tham khảo kích thước thực tế.

				NHÀ VỆ SINH BỘ PHẬN TBCG - PX RÈN		
				CHI TIẾT TẤM ĐAN VÀ HỔ GA		
				KT: 08		
		SỐ LƯỢNG	KH LƯỢNG			TỈ LỆ
		TỜ SỐ:				TỔNG SỐ TỜ:

SƠ ĐỒ THOÁT NƯỚC

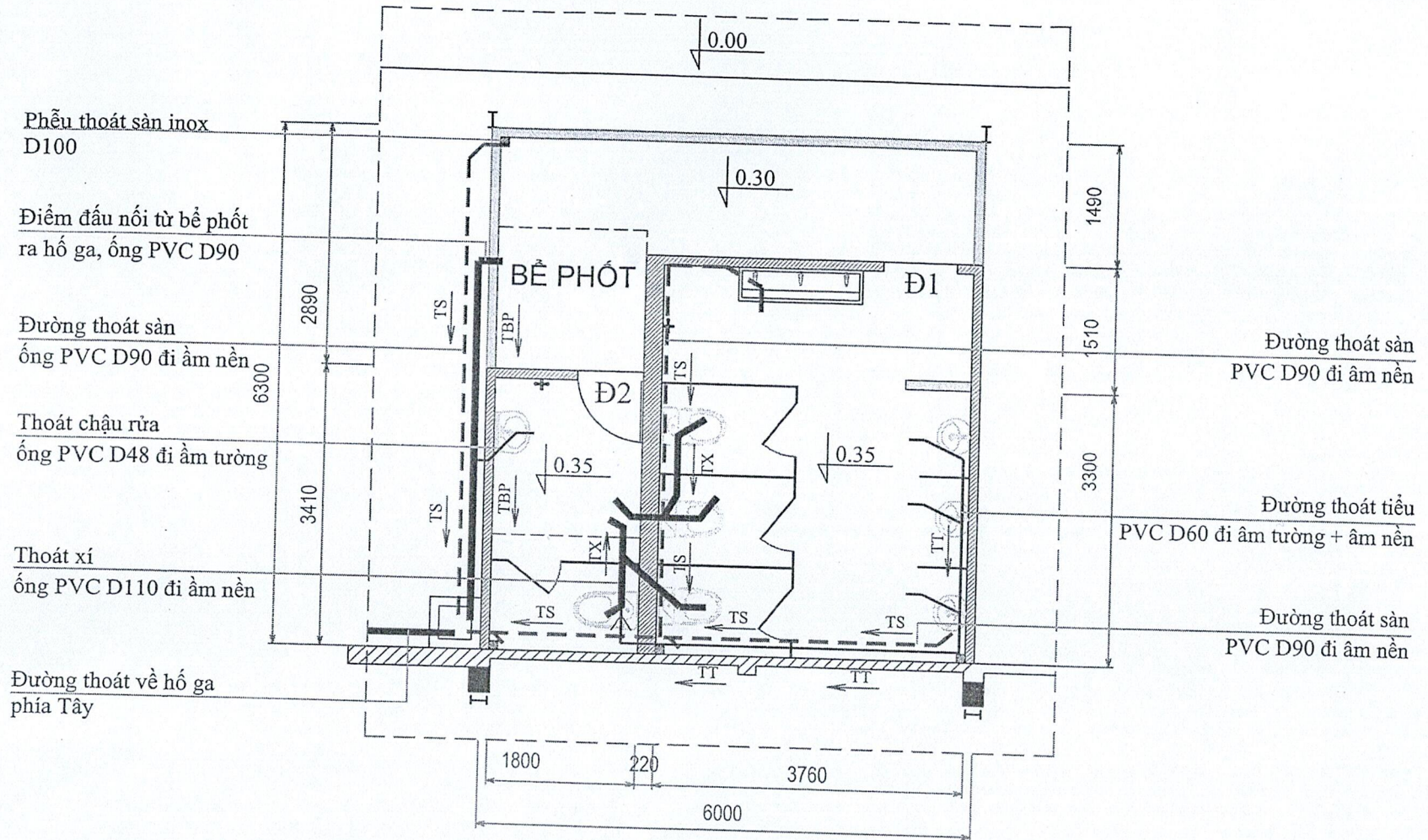

YÊU CẦU KỸ THUẬT:

- Đường ống thoát đi âm tường và dưới nền.
- Đường thông hơi đi giáp tường và thông lên mái.
- Ống thoát nước và phụ kiện nhựa uPVC C1 liên kết bằng pp măng sông.
- Đường thoát nước thải đầu nối vào hồ ga phía Tây nhà NX05.
- Khi thi công tham khảo kích thước thực tế.

				NHÀ VỆ SINH BỘ PHẬN TBCG - PX RÈN		
				KT: 09		
				SƠ ĐỒ THOÁT NƯỚC		
				SỐ LƯỢNG	KH LƯỢNG	TỈ LỆ
				TỜ SỐ:	TỔNG SỐ TỜ:	

01	i	▲	
TT	SỬA ĐỔI	NGƯỜI SỬA XÁC NHẬN	
LẦN BH:	TÊN	KỶ	NGÀY
LẬP	CƠ PHÂN PHỤ TÙNG MÁY SỐ 1		
K.SOÁT	PHỤ TÙNG MÁY SỐ 1		
XÁC NHẬN	PHỤ TÙNG MÁY SỐ 1		
DUYỆT	PHỤ TÙNG MÁY SỐ 1		

SƠ ĐỒ CẤP NƯỚC THIẾT BỊ VỆ SINH

Vị trí nguồn cấp nước đi qua đường
Ống PPR D25 - PN10

Van nhựa PPR D25
van tổng vào WC

Chậu rửa treo tường

Ống nhựa PPR D25 - PN10
đi âm tường

Xi bết nắp mới
loại 2 nút nhấn

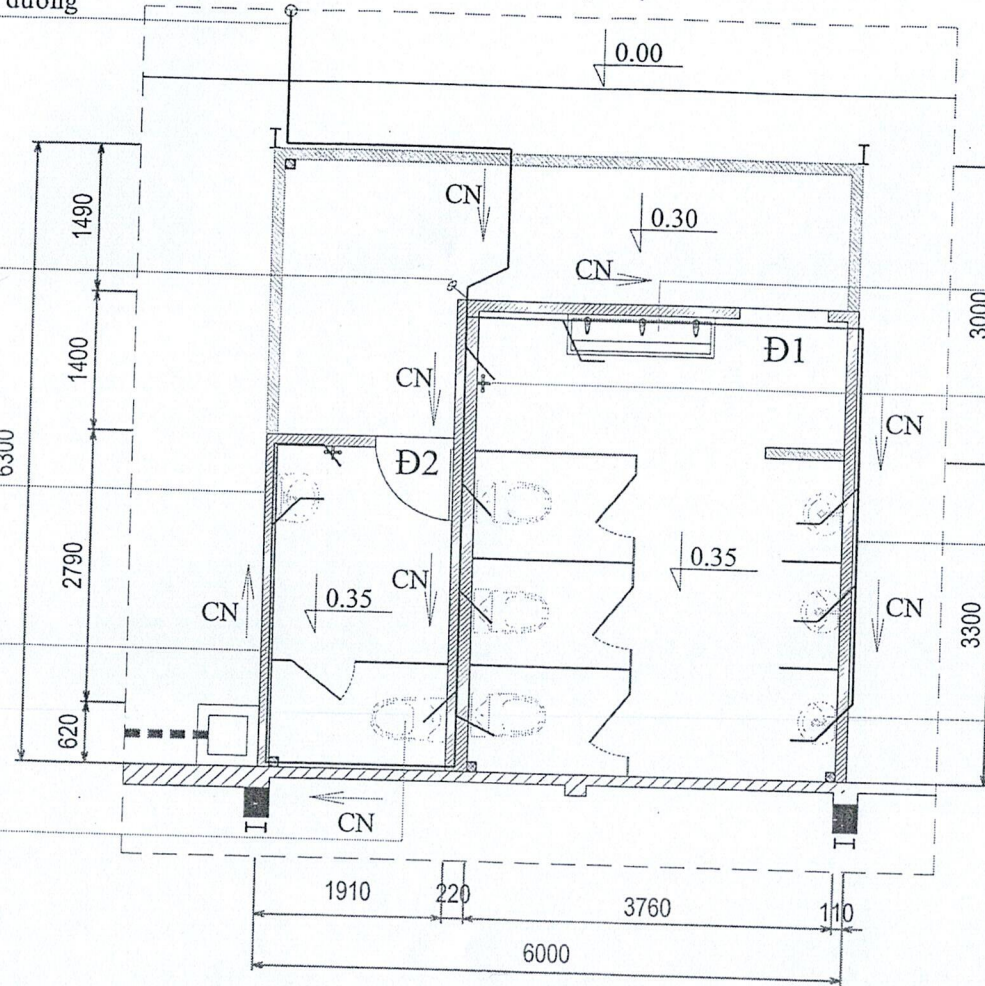

Máng tôn inox 201, 3 vòi đồng
KT: 2000x500x800

Vòi rửa tay gạt
vòi đồng D15

Ống nhựa PPR D25 - PN10
đi âm tường











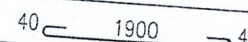

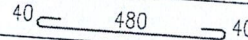

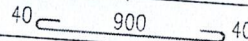

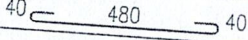
Tiểu nam loại tiểu treo
nút nhấn tự xả

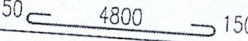
YÊU CẦU KỸ THUẬT:

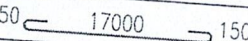
- Đường cấp nước được đấu nối vào hệ thống cấp nước hiện có giáp bề làm mát.
- Ống cấp nước và phụ kiện PPR PN 10 liên kết bằng phương pháp hàn.
- Thiết bị vệ sinh sau khi lắp đặt kín khít, chắc chắn và mỹ quan.
- Chậu rửa tay inox 201 gồm cả vòi rửa và đường thoát xuống nền.
- Khi thi công tham khảo kích thước thực tế.

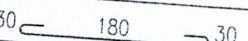
NHÀ VỆ SINH BỘ PHẬN TBCG - PX RÈN			
SƠ ĐỒ CẤP NƯỚC VÀ THIẾT BỊ VỆ SINH		KT: 10	
		SỐ LƯỢNG	KH LƯỢNG
		TỈ LỆ	
		TỜ SỐ:	TỔNG SỐ TỜ:

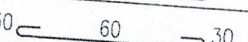
THỐNG KÊ CỐT THÉP

TÊN CẤU KIỆN	SỐ T.T	HÌNH DÁNG - KÍCH THƯỚC	PHI MM	CHIỀU DÀI 1 THANH MM	SỐ LƯỢNG TỔNG		TỔNG CHIỀU DÀI M	T. LƯỢNG KG
					1 CẤU KIỆN	T. BỘ		
TẤM ĐẠN 1 (SL: 06 TẤM)	1	40  1900  40	10	1980	4	24	47,5	29,3
	2	40  480  40	10	560	11	66	37	22,8
TẤM ĐẠN 2 (SL: 02 TẤM)	1	40  900  40	10	980	4	8	7,8	4,8
	2	40  480  40	10	560	11	22	12,3	7,6
GIÁNG TUÔNG	3a	150  4800  150	10	5100	2	2	10,2	6,3
	3b	150  17000  150	10	17300	2	2	34,6	21,3
	4a	30  180  30	6	240	25	25	6	1,3
	4b	30  60  30	6	120	76	76	9,1	2

TỔNG HỢP KHỐI LƯỢNG PHẦN CẤP NƯỚC + THIẾT BỊ

STT	Tên vật liệu	Đơn vị	Số lượng
1	ống nhựa PPR - D25	m	33
2	Cút ren trong PPR D25-1/2	Cái	06
3	Đầu ren trong PPR D25-1/2	Cái	05
4	Cút nhựa PPR - D25	Cái	10
5	T nhựa PPR - D25	Cái	11
6	Van nhựa PPR D25	Cái	01
7	Vòi rửa tay gạt đồng D15	Cái	02
8	Tiểu nam loại nút nhấn, tự xả	bộ	03
9	Xi bệt loại nắp êm + vòi xịt	bộ	04
10	Chậu rửa loại 1 vòi gồm cả xi phòng	bộ	01
11	Lô giấy inox 201 công nghiệp	cái	04
12	Chậu rửa inox 201 gồm 3 vòi đồng+ xi phòng, KT: 2000x500x800	bộ	04

TỔNG HỢP KHỐI LƯỢNG PHẦN THOÁT NƯỚC

STT	Tên vật liệu	Đơn vị	Số lượng
1	ống nhựa PVC - D48	m	11
2	ống nhựa PVC- D60	m	12
3	ống nhựa PVC - D90	m	100
4	ống nhựa PVC - D110	m	08
5	Cút nhựa PVC - D48	Cái	05
6	Cút nhựa PVC - D60	Cái	06
7	Cút, chéch nhựa PVC - D90	Cái	15
8	Cút, chéch nhựa PVC - D110	Cái	11
9	T nhựa PVC - D60	Cái	02
10	T nhựa PVC - D90, T thu D90/48	Cái	06
11	Y nhựa PVC - D90	Cái	03
12	Y, T nhựa PVC - D110	Cái	03
13	Phễu thoát sàn - D100	Cái	04

YÊU CẦU KỸ THUẬT:

- Ống thoát nước và phụ kiện nhựa uPVC C1 liên kết bằng pp măng sông.
- Đường thoát nước thải đầu nối vào hố ga phía Tây nhà NX05.
- Ống cấp nước và phụ kiện PPR PN 10 liên kết bằng phương pháp hàn.
- Thiết bị vệ sinh sau khi lắp đặt kín khít, chắc chắn và mỹ quan.
- Chậu rửa tay inox 201 gồm cả vòi rửa và đường thoát xuống nền.
- Khi thi công tham khảo kích thước thực tế.

NHÀ VỆ SINH BỘ PHẬN TBCG - PX RÈN

THỐNG KÊ PHỤ KIỆN CẤP; THOÁT NƯỚC			KT: 11		
			SỐ LƯỢNG	KH LƯỢNG	TỈ LỆ
TỜ SỐ:			TỔNG SỐ TỜ:		

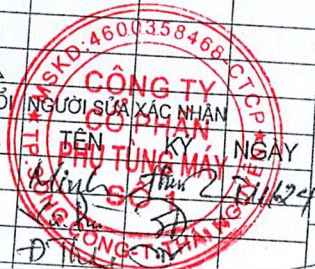

01 i 
 TT SỬA ĐỒ
 LẦN BH: ...
 LẬP
 K.SOÁT
 XÁC NHẬN