



Số: 59/BG-TBNL

CÔNG TY CP PHỤ TÙNG MÁY SỐ 1

Đường 3/2, tổ 10, P. Mỏ Chè, TP Sông Công, tỉnh Thái Nguyên, Việt Nam
Điện thoại: 0208.3862.483 Fax: 0208.3862.316

Ngày: 06 tháng 11 năm 2024

THƯ MỜI BÁO GIÁ

Kính gửi: Các Công Ty

Địa chỉ:

Điện thoại:..... fax:.....

Công ty Cổ phần Phụ tùng máy số 1 (Futu1) chuẩn bị triển khai hạng mục: Sửa chữa mái Fibro xi măng nhà xưởng NX04 (PX. Đúc - MB1). Công ty Cổ phần Phụ tùng máy số 1 xin mời quý Công ty báo giá công việc theo yêu cầu sau:

1. Phạm vi, nội dung công việc như sau (chi tiết theo phụ lục):
2. Yêu cầu kỹ thuật: Theo bản vẽ thiết kế.
3. Biện pháp thi công đảm bảo an toàn lao động, môi trường, PCCC, sức khỏe nghề nghiệp và đáp ứng được tiến độ thi công.

- Trình bày biện pháp thi công chi tiết một số công việc chính theo bản vẽ thiết kế để đảm bảo chất lượng, tiến độ, không ảnh hưởng đến sản xuất như:

- + Biện pháp căng lưới dù, bạt dứa và lắp đặt sàn tôn. ✓
- + Biện pháp tháo dỡ mái fibro xi măng cũ và lợp lại tôn xộp cliplock. ✓
- + Biện pháp đảm bảo an toàn khi thi công gặp trời mưa. ✓

- Trình bày biện pháp để đảm bảo an toàn lao động, vệ sinh môi trường, PCCC và an toàn sức khỏe nghề nghiệp khi thi công hạng mục trên tại Futu1.

4. Thời gian thực hiện hợp đồng là: 40 ngày, trong đó thời gian thi công sửa chữa là 30 ngày. ✓
5. Thời hạn nộp hồ sơ báo giá: Trước 5 giờ 30 ngày 12 tháng 11 năm 2024, tại Phòng Thiết bị- Năng lượng, Công ty Cổ phần Phụ tùng máy số 1 hoặc Scan hồ sơ báo giá (đã được ký, đóng dấu) gửi qua địa chỉ Email dưới đây nguyenductha@futu1.com.vn.
6. Yêu cầu nội dung về đơn giá và hồ sơ báo giá:

- Đơn giá của mỗi phần việc là đơn giá cố định bao gồm toàn bộ vật tư, nhân công, máy thi công, biện pháp thi công để hoàn thành công việc và thuế, phí (nếu có).
- Hồ sơ báo giá không có xác nhận, không ký đóng dấu sẽ không được xem xét, đánh giá.



- Hồ sơ báo giá của đơn vị được đánh giá là đạt khi đáp ứng các yêu cầu trên, có giá thấp nhất và không vượt giá dự toán (giá dự toán làm tròn 228.202.000 đồng).!

Ghi chú: Thư mời này có giá trị qua fax, email.

ĐT liên hệ: 0976100387 - Mr Minh



CÔNG TY CỔ PHẦN PHỤ TÙNG MÁY SỐ 1

KT. GIÁM ĐỐC
PHÓ GIÁM ĐỐC
Vũ Duy Hải



Thời hạn lưu: 3 năm



Phụ lục

PHẠM VI, NỘI DUNG CÔNG VIỆC MỜI BÁO GIÁ

(Kèm theo Thư mời báo giá ngày .06. tháng .11. năm 2024

về việc triển khai hạng mục: Sửa chữa mái Fibro xi măng nhà xưởng NX04

(PX. Đức - MB1)

STT	NỘI DUNG CÔNG VIỆC	ĐƠN VỊ TÍNH	KHỐI LƯỢNG
1	Tháo dỡ ngói fibro cũ, vỡ hỏng	m2	600,000
2	Vận chuyển phế thải xây dựng ra ngoài Công ty, phạm vi $\geq 1000m$	m3	12,000
3	Gia công, lắp đặt giằng đầu kèo mái cửa trời thép hình L50x50x4mm	Tấn	0,198
4	Sơn sắt thép bằng sơn chống rỉ 02 lớp màu ghi sáng	m2	13,000
5	Lợp tôn xốp cliplock (tôn nền 0,4mm + PU + trắng bạc) màu xanh ngọc	m2	600,000
6	Lắp đặt phụ kiện tôn úp nóc, khổ tôn rộng < 900mm, màu xanh ngọc, dày 0,42mm	m	31,000
7	Lắp đặt phụ kiện tôn ke mái, tôn nối mái, khổ tôn rộng < 600mm, màu xanh ngọc, dày 0,42mm	m	100,000
8	Căng lưới dù + bạt dứa chống roi, chống bụi đảm bảo an toàn khi thi công	m2	540,000
9	Gia công, lắp đặt khung thép hộp 100x100x1,8mm để dải sàn tôn bảo vệ khi thi công sửa chữa mái. Nhà thầu được thu hồi sau khi thi công	Tấn	0,498
10	Dải sàn tôn trên khung thép hộp khi thi công sửa chữa mái. Tôn tận dụng của Chủ đầu tư	m2	90,000

Ghi chú:

1 - Khối lượng trên được đo bóc theo bản vẽ, Đơn vị báo giá có thể tính toán lại, nếu phát hiện sai lệch yêu cầu chào bổ sung một bản riêng để Chủ đầu tư xem xét.

2 - Vật tư chính của Đơn vị báo giá phải đáp ứng yêu cầu sau:

+ Tôn xốp cliplock, tôn nền Việt Pháp hoặc tương đương.

+ Thép hình Tisco hoặc tương đương.

MẶT BẰNG MÁI NHÀ XƯỞNG
HIỆN TRẠNG

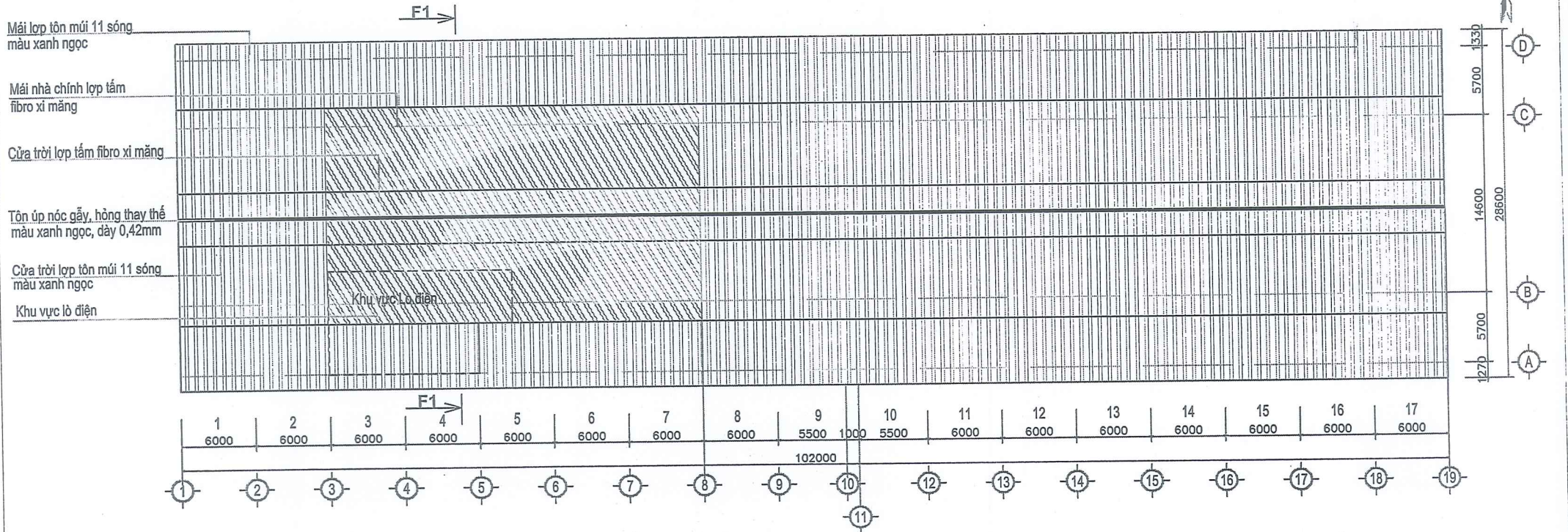

GHI CHÚ

- Sửa chữa mái Fibro xi măng nhà xưởng từ trục thứ số 3 đến trục số 8 như sau: ✓
- + Tháo dỡ tấm ngói fibro xi măng cũ, vỡ hỏng, chiều dày Fibro xi măng khi lợp trồng 2cm. ✓
- + Thay thế tấm lợp ngói fibro xi măng cũ đã vỡ, thủng. ✓
- + Thay thế tôn úp nóc cũ gỗ hông. ✓
- + Phế thải xây dựng được vận chuyển ra ngoài công ty, phạm vi $\geq 1000m$. ✓
- Khi thi công tham khảo kích thước thực tế.

CÔNG TY CỔ PHẦN PHỤ TÙNG MÁY SỐ 1				SỬA CHỮA MÁI FIBRO XI MĂNG NHÀ XƯỞNG NX04 (PX. ĐỨC - MB1)			
01				KT: 01			
TT	SỬA ĐÓI	NGƯỜI SỬA	XÁC NHẬN	MẶT BẰNG HIỆN TRẠNG	Số lượng	Khối lượng	Tỉ lệ
LẦN BH:	TÊN	KÝ	NGÀY				
LẬP	NG. MINH	Huu	9/10/2024				
K.SOÁT					Tờ số:	Tổng số tờ:	
XÁC NHẬN					C.TY CP PHỤ TÙNG MÁY SỐ 1		
DUYỆT							

MẶT CẮT F1-F1

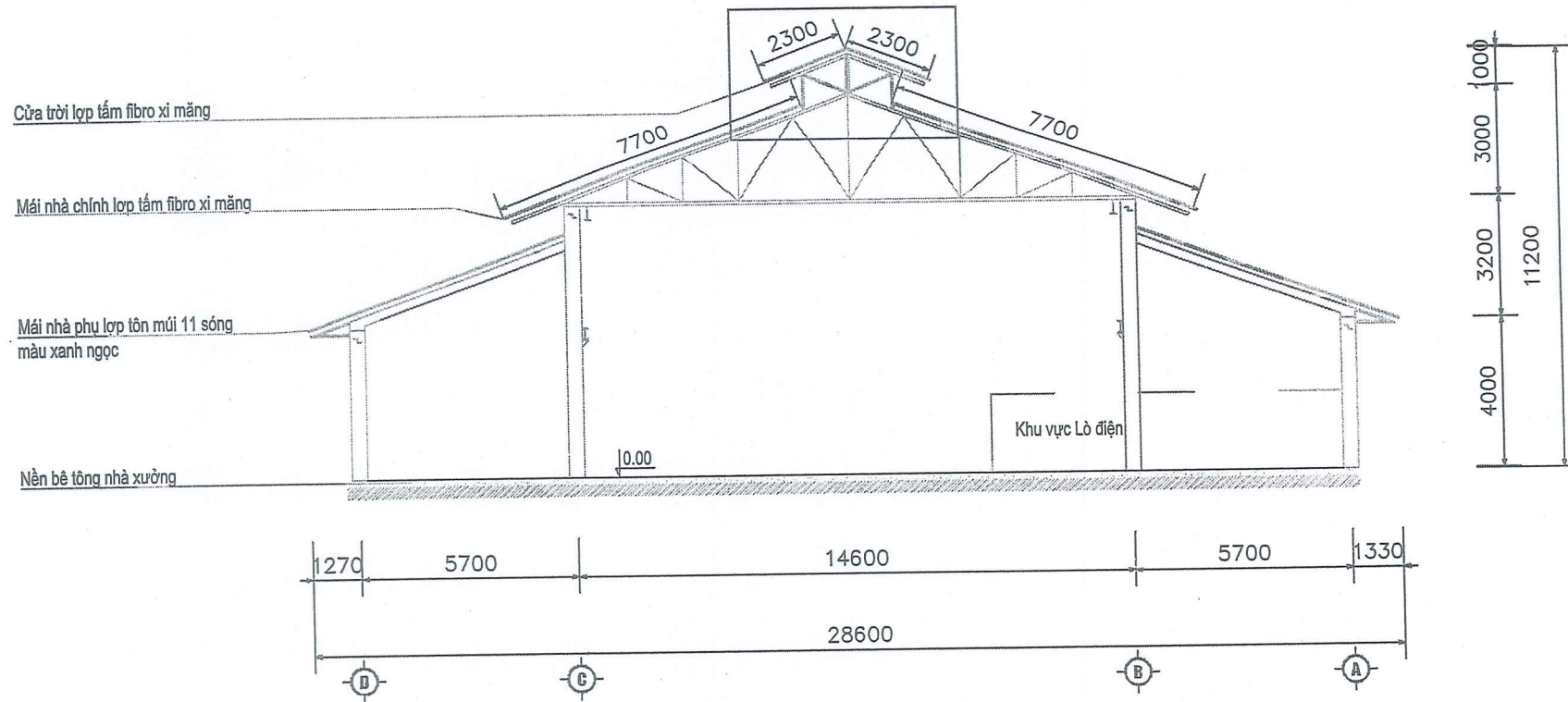

GHI CHÚ

- Sửa chữa mái Fibro xi măng nhà xưởng từ trục thứ số 3 đến trục số 8 như sau: ✓
- + Tháo dỡ tấm ngói fibro xi măng cũ, vỡ hỏng, chiều dày Fibro xi măng khi lợp trồng 2cm. ✓
- + Thay thế tấm lợp ngói fibro xi măng cũ đã vỡ, thủng. ✓
- + Thay thế tôn úp nóc cũ gãy hỏng. ✓
- + Phế thải xây dựng được vận chuyển ra ngoài công ty, phạm vi $\geq 1000m$. ✓
- Khi thi công tham khảo kích thước thực tế.

				SỬA CHỮA MÁI FIBRO XI MĂNG NHÀ XƯỞNG NX04 (PX. ĐỨC - MB1)			
				KT: 02			
01	1	7	1	MẶT CẮT F1-F1	Số lượng	Khối lượng	Tỉ lệ
TT	SỬA ĐỔI	NGƯỜI SỬA	XÁC NHẬN				
LẮP	BH...	TÊN	KY	NGÀY			
K.SOÁT		NG. MINH		5/10/24	Tờ số :	Tổng số tờ :	
XÁC NHẬN					 C.TY CP PHỤ TÙNG MÁY SỐ 1		
DUYỆT							

MẶT BẰNG MÁI NHÀ XƯƠNG SỬA CHỮA

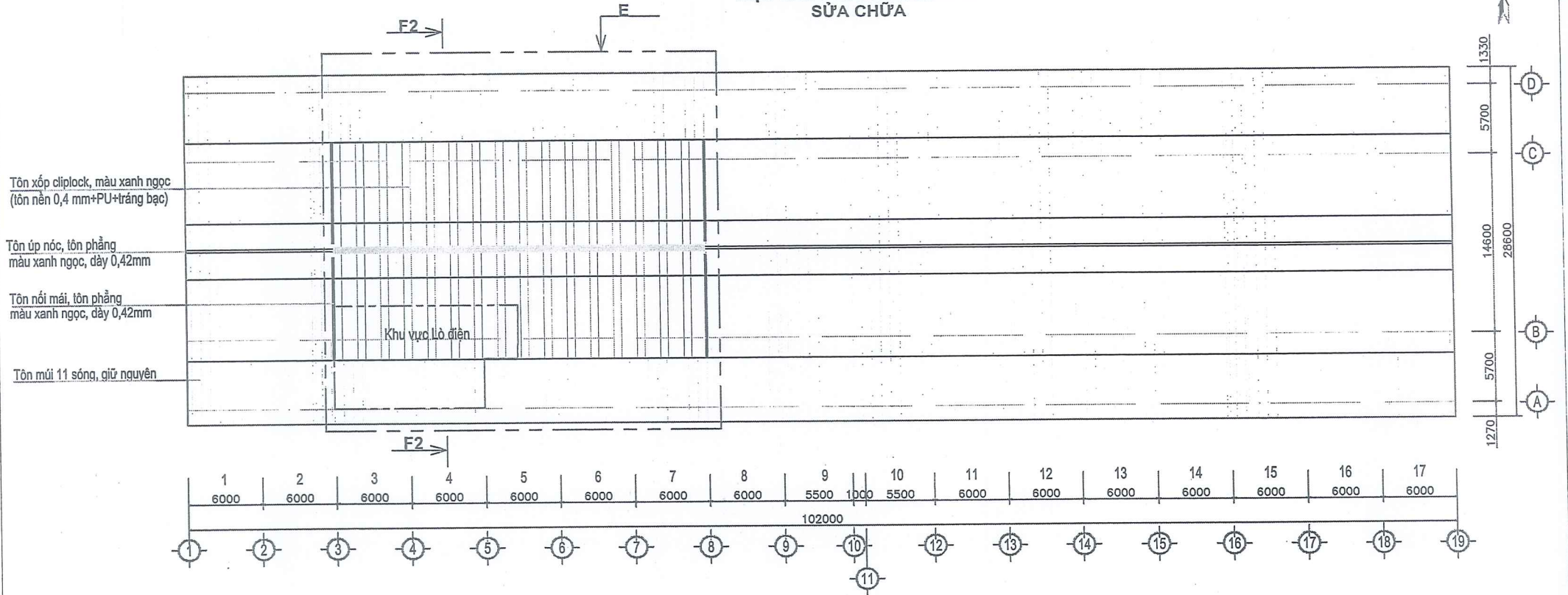

Tôn xốp cliplock, màu xanh ngọc (tôn nền 0,4 mm+PU+tráng bạc)

Tôn úp nóc, tôn phẳng màu xanh ngọc, dày 0,42mm

Tôn nổi mái, tôn phẳng màu xanh ngọc, dày 0,42mm

Tôn mũi 11 sóng, giữ nguyên

YÊU CẦU KỸ THUẬT

- Tháo dỡ tấm ngói fibro xi măng cũ, vỡ hỏng tại trục số 3 đến trục số 8. ✓
- Lợp lại tôn xốp cliplock (tôn nền 0,4mm +PU+lớp tráng bạc) màu xanh ngọc. ✓
- Tôn úp nóc, tôn ke mái thay mới, tôn nổi mái là tôn phẳng dày 0,42mm, dập định hình, màu xanh ngọc. ✓
- Phế thải xây dựng được vận chuyển ra ngoài công ty, phạm vi $\geq 1000m$. ✓
- Khi thi công tham khảo kích thước thực tế.

		SỬA CHỮA MÁI FIBRO XI MĂNG NHÀ XƯƠNG NX04 (PX. ĐỨC - MB1)		
		KT: 03		
01	i	MẶT BẰNG SỬA CHỮA		
TT	SỬA ĐỔI	NGƯỜI SỬA	XÁC NHẬN	Số lượng
LẦN BH:	...	TÊN	KY	NGÀY
LẬP	...	NG. MINH
K.SOÁT	Tờ số :
XÁC NHẬN	Tổng số tờ :
DUYỆT	C.TY CP PHỤ TÙNG MÁY SỐ 1

MẶT CẮT F2-F2

Tôn úp nóc, tôn phẳng màu xanh ngọc, dày 0,42mm

Mái cửa trời lợp tôn xốp cliplock (tôn nền 0,4mm+PU+trắng bạc) màu xanh ngọc

Mái nhà chính lợp tôn xốp cliplock (tôn nền 0,4mm+PU+trắng bạc) màu xanh ngọc

Mái nhà phụ lợp tôn múi 11 sóng màu xanh ngọc, giữ nguyên

Nền bê tông nhà xưởng

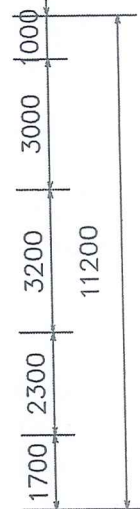
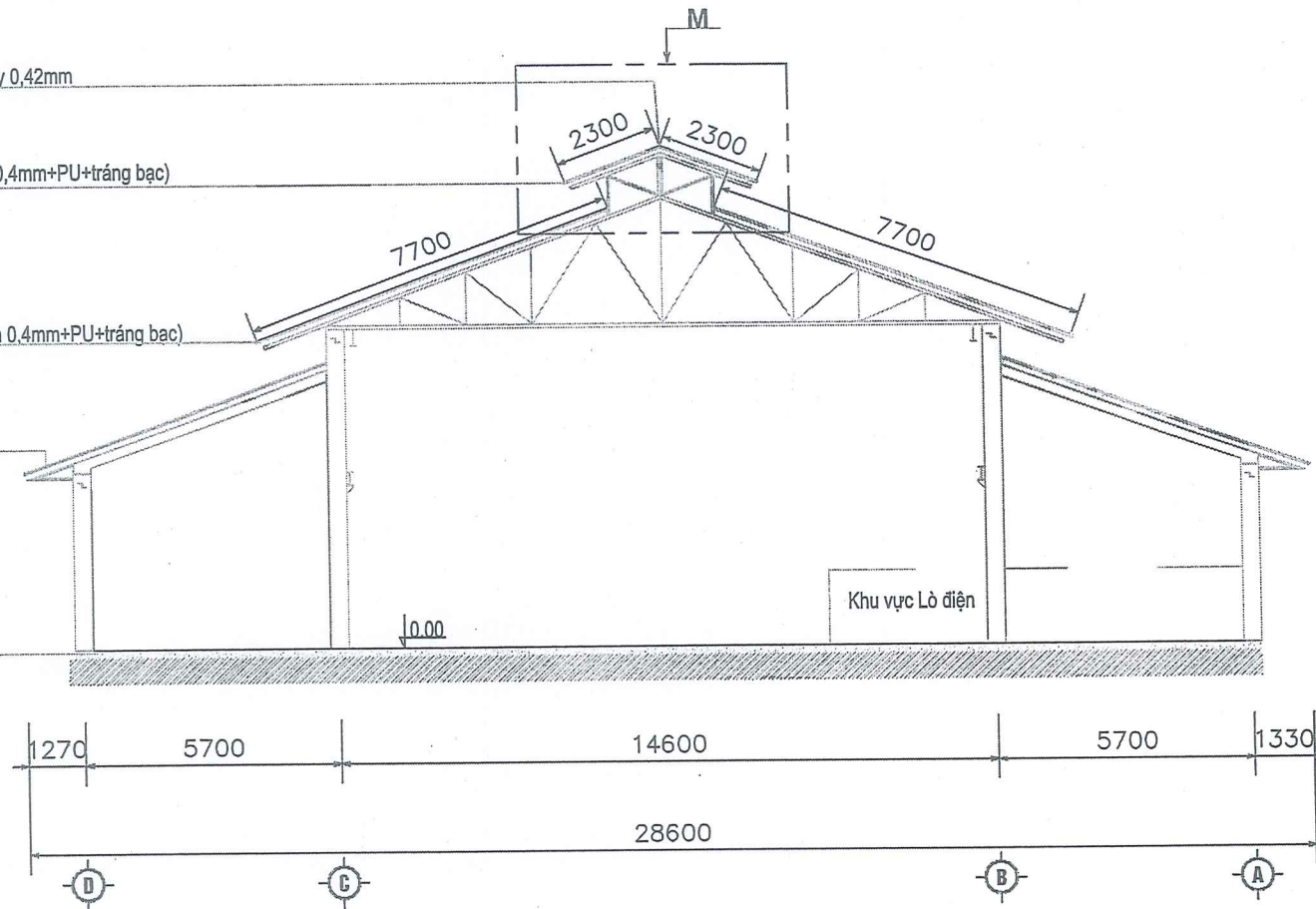

YÊU CẦU KỸ THUẬT

- Tháo dỡ tấm ngói fibro xi măng cũ, vỡ hỏng tại trục số 3 đến trục số 8. ✓
- Lợp lại tôn xốp cliplock (tôn nền 0,4mm+PU+lớp trắng bạc) màu xanh ngọc. ✓
- Tôn úp nóc, tôn ke mái thay mới, tôn nổi mái là tôn phẳng dày 0,42mm, dập định hình, màu xanh ngọc. ✓
- Phế thải xây dựng được vận chuyển ra ngoài công ty, phạm vi $\geq 1000m$. ✓
- Khi thi công tham khảo kích thước thực tế.

				SỬA CHỮA MÁI FIBRO XI MĂNG NHÀ XƯỞNG NX04 (PX. ĐỨC - MB1)					
01	i					MẶT CẮT F2-F2	KT: 04		
TT	SỬA ĐỔI	NGƯỜI SỬA	XÁC NHẬN				Số lượng	Khối lượng	Tỉ lệ
LẦN BH:	TÊN	KÝ	NGÀY						
LẬP	NG. MINH		11/02/2017						
K.SOÁT							Tờ số :	Tổng số tờ :	
XÁC NHẬN				C.TY CP PHỤ TÙNG MÁY SỐ 1					
DUYỆT									

TRÍCH E

Tôn cliplock, màu xanh ngọc
(tôn nền 0,4mm+PU+trắng bạc)

Tôn úp nóc tôn phẳng
màu xanh ngọc, dày 0,42mm

Tôn nổi mái tôn phẳng
màu xanh ngọc, dày 0,42mm

Tôn mái 11 sóng, giữ nguyên

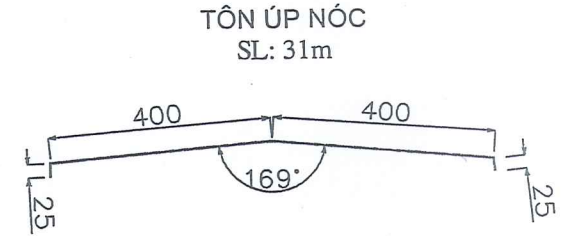
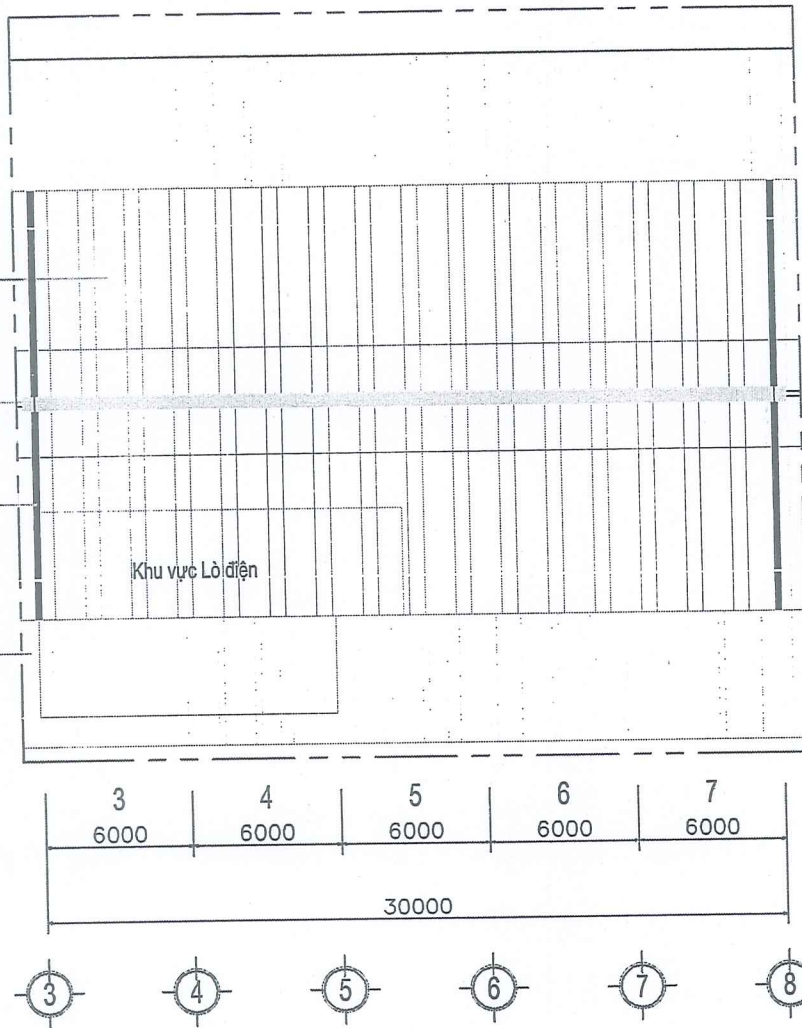

TÔN KE MÁI
SL: 60m

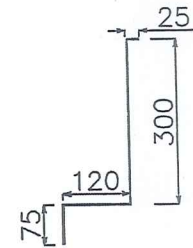

TÔN NỔI MÁI
SL: 40m

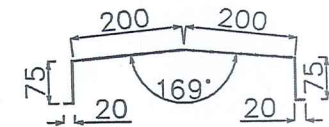

YÊU CẦU KỸ THUẬT

- Tháo dỡ tấm ngói fibro xi măng cũ, vỡ hỏng tại trục số 3 đến trục số 8. ✓
- Lợp lại tôn cliplock (tôn nền 0,4mm +PU+lớp trắng bạc) màu xanh ngọc. ✓
- Tôn úp nóc, tôn nổi mái là tôn phẳng dày 0,42mm, dập định hình, màu xanh ngọc. ✓
- Tôn ke mái, tôn nổi mái, tôn úp nóc được cắt theo hình sóng để ghép khít vào mái tôn cliplock. ✓
- Phế thải xây dựng được vận chuyển ra ngoài công ty, phạm vi $\geq 1000m$. ✓
- Khi thi công tham khảo kích thước thực tế.

		SỬA CHỮA MÁI FIBRO XI MĂNG NHÀ XƯỞNG NX04 (PX. ĐỨC - MB1)	
01	i	KT: 05	
TT	SỬA ĐỔI	Số lượng	
LẦN BH:	TÊN	KY	NGÀY
LẬP	NG. MINH	TR. C/24	Tỉ lệ
K.SOÁT		Tờ số :	Tổng số tờ :
XÁC NHẬN		C.TY CP PHỤ TÙNG MÁY SỐ 1	
DUYỆT			

TRÍCH M

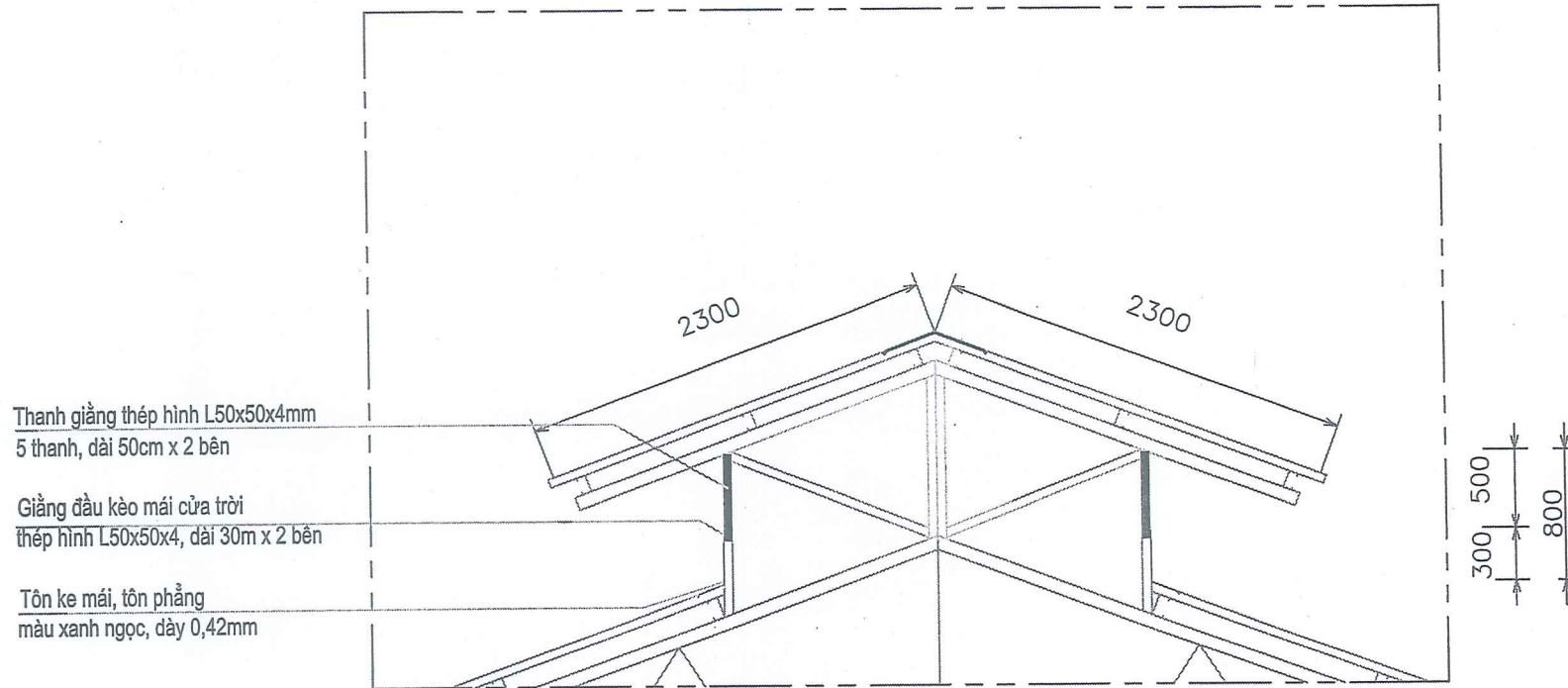

YÊU CẦU KỸ THUẬT

- Thanh giằng được liên kết bởi mối hàn chắc chắn. ✓
- Các cấu kiện thép được sơn 02 lớp chống rỉ màu ghi sáng. ✓
- Công nhân thi công trên cao phải có đầy đủ bảo hộ lao động. ✓
- Đơn vị thi công phải có biện pháp thi công đảm bảo an toàn. ✓
- Khi thi công tham khảo kích thước thực tế.

				SỬA CHỮA MÁI FIBRO XI MĂNG NHÀ XƯƠNG NX04 (PX. ĐỨC - MB1)			
01	i			CHI TIẾT M	KT: 06		
TT	SỬA ĐỔI	NGƯỜI SỬA	XÁC NHẬN		Số lượng	Khối lượng	Tỉ lệ
LẦN BH:	TÊN	KY	NGÀY				
LẬP	NG. MINH						
K.SOÁT					Tờ số :	Tổng số tờ :	
XÁC NHẬN				C.TY CP PHỤ TÙNG MÁY SỐ 1			
DUYỆT							

MẶT BẰNG MÁI NHÀ XƯỜNG
BIỆN PHÁP THI CÔNG - DÙNG BẠT CHE + KHUNG XƯƠNG THÉP HỘP + TÔN MÚI

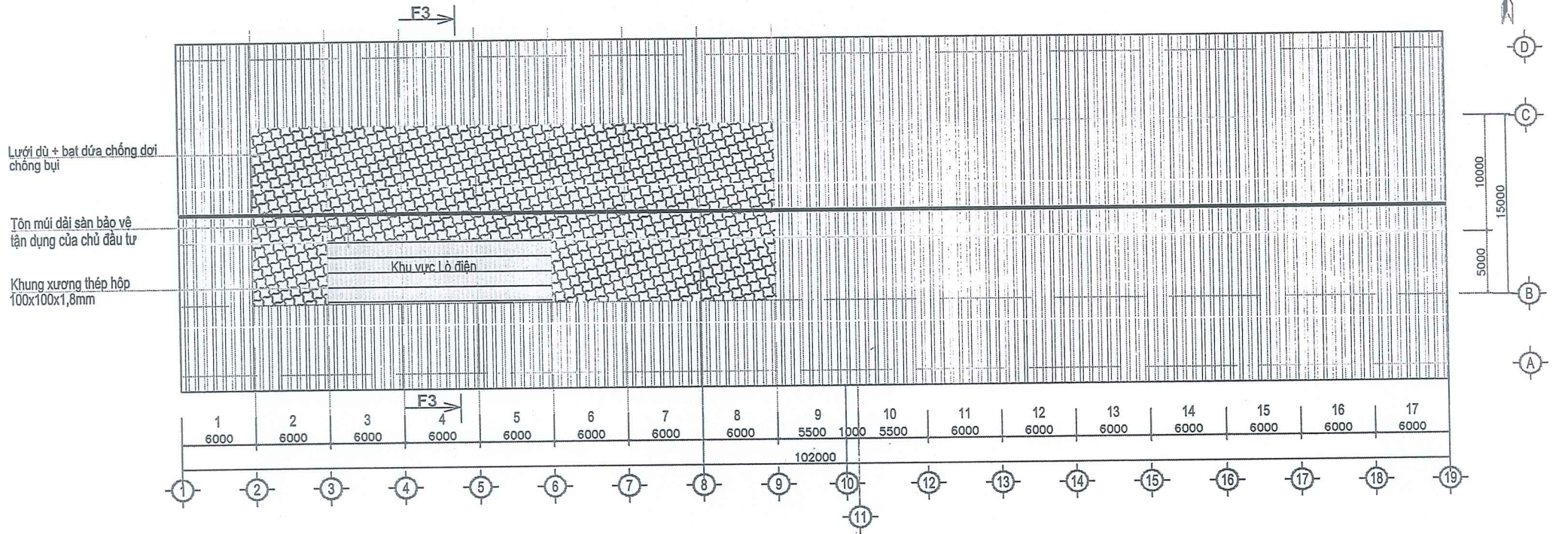

YÊU CẦU KỸ THUẬT

- * Trước khi thi công đơn vị gia cố khung xương thép hộp dài tôn khu vực lò điện để đảm bảo an toàn cho người và thiết bị. ✓
- Khung thép hộp 100x100x1,8mm, dài hết 3 gian khu vực lò điện rộng 5m. ✓
- Tôn dài sàn tận dụng của Chủ đầu tư, khung thép của Nhà thầu thi công. ✓
- Khung thép đơn vị thi công tính khấu hao tối đa 50% giá trị sau đó thu hồi lại. ✓
- Khung thép, sàn tôn yêu cầu lắp dựng chắc chắn, kín khít không ảnh hưởng đến sản xuất bên dưới ✓
- * Trước khi thi công đơn vị thi công căng lưới + bạt dứa các gian còn lại để đảm bảo an toàn cho người và thiết bị. ✓
- Lưới dù yêu cầu buộc chắc chắn, phẳng, sát đáy kèo, kích thước ô 80x80, sợi D>=6mm. ✓
- Bạt dứa loại xanh vàng dày, yêu cầu buộc chắc chắn, phẳng, sát đáy kèo. ✓
- Lưới bạt căng 7 gian nhà xưởng, đảm bảo an toàn khi thi công (tối thiểu từ trục số 2 đến trục số 9). ✓
- Công nhân thi công trên cao phải có đầy đủ bảo hộ lao động. ✓
- Đơn vị thi công phải có biện pháp thi công đảm bảo an toàn. ✓

				SỬA CHỮA MÁI FIBRO XI MĂNG NHÀ XƯỜNG NX04 (PX. ĐỨC - MB1)		
				MẶT BẰNG BIỆN PHÁP KHI THI CÔNG		
				DÙNG BẠT CHE + KHUNG XƯƠNG THÉP HỘP + TÔN MÚI		
01	i	A		KT: 07		
TT	SỬA ĐỔI	NGƯỜI SỬA	XÁC NHẬN	Số lượng	Khối lượng	Tỉ lệ
LẦN BỊ:	*	TÊN PHÂN	NGÀY			
LẬP		NGUYỄN MINH	10/24			
K.SOÁT		Ni		Tờ số :	Tổng số tờ :	
XÁC NHẬN						
DUYỆT						

MẶT CẮT F3-F3

BIỆN PHÁP THI CÔNG - DỪNG BẠT CHE + KHUNG XƯƠNG THÉP HỘP + TÔN MÚI

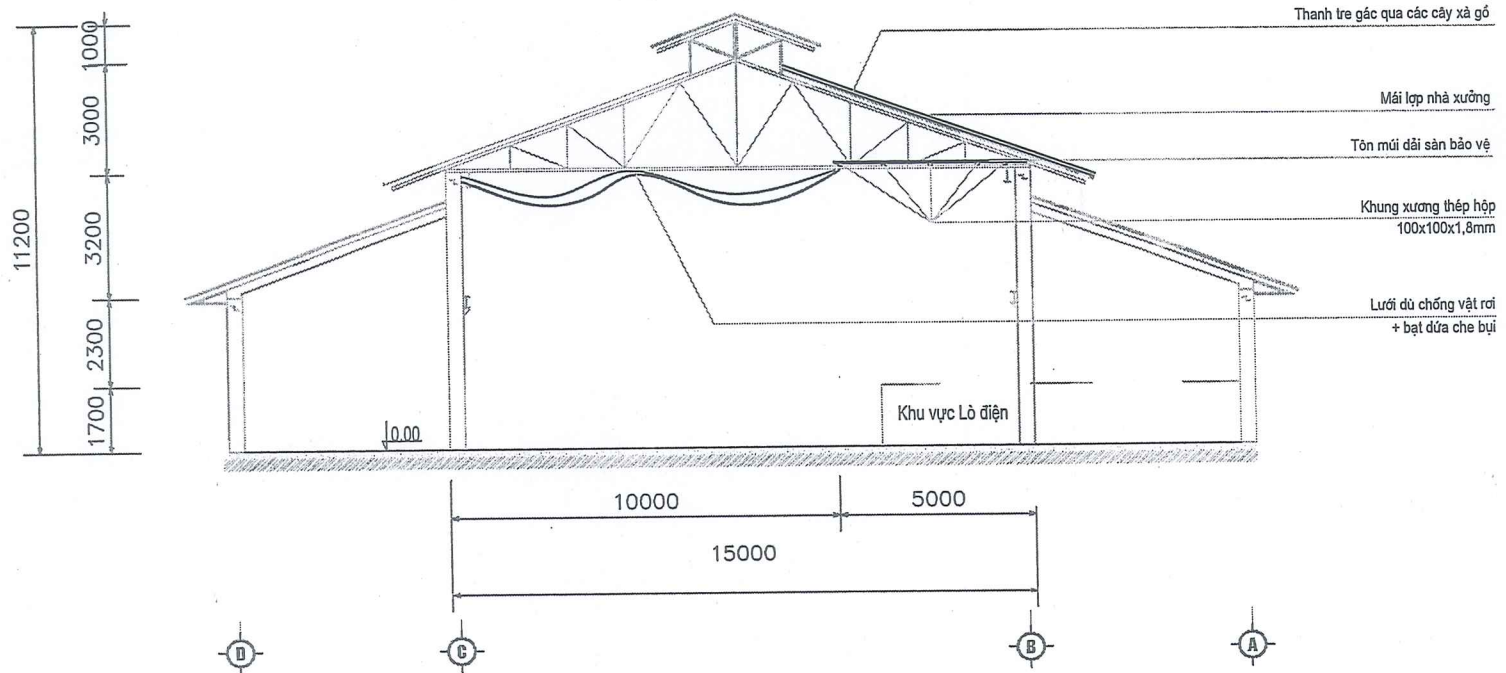

YÊU CẦU KỸ THUẬT

* Trước khi thi công đơn vị gia cố khung xương thép hộp dài tôn khu vực lò điện để đảm bảo an toàn cho người và thiết bị. ✓

- Khung thép hộp 100x100x1,8mm, dài hết 3 gian khu vực lò điện rộng 5m. ✓
- Tôn dài sàn tận dụng của Chủ đầu tư, khung thép của Nhà thầu thi công. ✓
- Khung thép đơn vị thi công tính khấu hao tối đa 50% giá trị sau đó thu hồi lại. ✓
- Khung thép, sàn tôn yêu cầu lắp dựng chắc chắn, kín khít không ảnh hưởng đến sản xuất bên dưới ✓

* Trước khi thi công đơn vị thi công căng lưới + bạt dứa các gian còn lại để đảm bảo an toàn cho người và thiết bị. ✓

- Lưới dù yêu cầu buộc chắc chắn, phẳng, sát đáy kèo, kích thước ô 80x80, sợi D \geq 6mm. ✓
- Bạt dứa loại xanh vàng dày, yêu cầu buộc chắc chắn, phẳng, sát đáy kèo. ✓
- Lưới bạt căng 7 gian nhà xưởng, đảm bảo an toàn khi thi công (tối thiểu từ trục số 2 đến trục số 9). ✓
- Công nhân thi công trên cao phải có đầy đủ bảo hộ lao động. ✓
- Đơn vị thi công phải có biện pháp thi công đảm bảo an toàn. ✓

				SỬA CHỮA MÁI FIBRO XI MĂNG NHÀ XƯỞNG NX04 (PX. ĐỨC - MB1)		
01	i	△		MẶT CẮT F3-F3 VÀ BIỆN PHÁP KHI THI CÔNG DỪNG BẠT CHE + KHUNG XƯƠNG THÉP HỘP + TÔN MÚI		KT: 08
TT	SỬA ĐỔI	NGƯỜI SỬA	XÁC NHẬN	Số lượng	Khối lượng	Tỉ lệ
LẮP	LÊN BH:	TÊN	KY	NGÀY		
K.SOÁT	XÁC NHẬN	NG. MINH	TH	11/10/20		
DUYỆT				Tờ số :	Tổng số tờ :	
				C. TY CP PHỤ TÙNG MÁY SỐ 1		